

## Instrukcja obsługi

---

Telefon SIP

Model **KX-HDV130**



Dziękujemy za zakup produktu firmy Panasonic.

Prosimy o dokładne zapoznanie się z niniejszą instrukcją obsługi przed skorzystaniem z produktu oraz o zachowanie jej do późniejszego wglądu.

### Uwaga:

- W niniejszej instrukcji pominięto końcówki nazw modeli, za wyjątkiem sytuacji, gdy były one konieczne.
- Ilustracje przedstawiające między innymi klawisze mogą odbiegać od faktycznego wyglądu urządzenia.
- Niektóre z produktów i funkcji opisanych w niniejszym dokumencie mogą nie być dostępne w kraju lub regionie użytkownika. Skontaktuj się ze sprzedawcą/dostawcą usług telekomunikacyjnych.
- Zawartość i wygląd oprogramowania podlegają zmianom bez wcześniejszego powiadomienia.

# Wprowadzenie

---

## Zarys

Instrukcja zawiera informacje dotyczące instalacji oraz obsługi urządzenia KX-HDV130.

## Powiązana dokumentacja

- **Skrócona instrukcja obsługi**

Zawiera podstawowe informacje dotyczące instalacji oraz środków ostrożności stosowanych w celu zapobiegania obrażeniom ciała i/lub uszkodzeniom mienia.

- **Przewodnik administratora**

Zawiera szczegółowe informacje dotyczące konfiguracji urządzenia i zarządzania nim.

Instrukcje obsługi oraz informacje dotyczące wsparcia technicznego znajdują się na stronie firmy Panasonic:

**<http://panasonic.net/pcc/support/sipphone>**

## Do wykorzystania w przyszłości

Podane poniżej informacje należy zachować w celu wykorzystania ich w przyszłości.

## Uwaga:

- Numer seryjny oraz adres MAC produktu można znaleźć na etykiecie przyklejonej w jego dolnej części. Należy zanotować numer seryjny urządzenia w przeznaczonych do tego polach oraz zachować niniejszą instrukcję jako dowód zakupu na wypadek konieczności zidentyfikowania skradzionego urządzenia.

MODEL NR	_____
SERIA NR	_____
ADRES MAC	_____
DATA ZAKUPU	_____
NAZWA DOSTAWCY	_____
ADRES DOSTAWCY	_____
	_____
NR TEL. DOSTAWCY	_____

**Ważne informacje**

Ważne informacje .....	4
Informacje dla użytkowników z krajów Unii Europejskiej .....	5
Uzyskiwanie najlepszej wydajności .....	6

**Przed rozpoczęciem korzystania z telefonów**

Informacje o akcesoriach .....	7
Ustawianie wskaźników i elementów sterowania .....	8
Wyświetlacz i ikony .....	14
Regulacja głośności .....	20
Dziennik połączeń przychodzących/ wychodzących .....	20
Ustawianie hasła .....	21
Wybór języka wyświetlanych informacji .....	21
Wprowadzanie znaków .....	22
Podstawowe czynności .....	23

**Wykonywanie połączeń**

Wykonywanie połączeń .....	24
Podstawowe zasady wykonywania połączeń .....	24
Szybkie wybieranie .....	24
Wykonywanie połączenia wywołującego do wielu osób .....	26

**Odbieranie połączeń**

Odbieranie połączeń .....	28
Odbieranie połączeń .....	28
Tryb głośnomówiący .....	29

**Prowadzenie rozmowy**

Prowadzenie rozmowy .....	30
---------------------------	----

**Przed odejściem od telefonu**

Funkcje przekierowywania połączeń (FWD)/„Nie przeszkadzać” (DND) .....	33
Odsłuchiwanie wiadomości głosowych .....	33

**Korzystanie z książki telefonicznej**

Korzystanie z książki telefonicznej .....	34
Korzystanie z lokalnej książki telefonicznej .....	35
Korzystanie ze zdalnej książki telefonicznej .....	41
Tryb ECO .....	41

**Ustawienia własne telefonu**

Ustawienia własne telefonu .....	42
----------------------------------	----

**Instalacja i konfiguracja**

Instalacja i konfiguracja .....	48
Aktualizacja oprogramowania .....	53

**Załącznik**

Załącznik .....	54
Historia zmian .....	68

# Ważne informacje

## Bezpieczeństwo danych

- Aby uniknąć nieautoryzowanego dostępu do urządzenia, należy:
  - Zachować hasło w tajemnicy.
  - Zmienić hasło domyślne.
  - Ustawić losowe hasło, którego nie da się łatwo odgadnąć.
  - Regularnie zmieniać hasło.
- Produkt może przechowywać osobiste/poufne informacje. W celu ochrony prywatności/poufności zaleca się usuwanie informacji takich, jak książka telefoniczna czy dziennik połączeń przed użyciem, przekazaniem, zwrotem lub naprawą produktu.
- Zaleca się zablokowanie książki telefonicznej w celu uniknięcia wycieku przechowywanych w niej informacji.

## Informacje dla użytkowników dotyczące odbioru i utylizacji zużytego sprzętu oraz zużytych akumulatorów

### Informacje dla użytkowników dotyczące odbioru i utylizacji zużytego sprzętu oraz zużytych akumulatorów



Ten symbol, umieszczony na produktach, opakowaniach i/lub w dołączonej dokumentacji, oznacza, że zużytego sprzętu elektronicznego oraz zużytych akumulatorów nie należy wyrzucać ze zwykłymi odpadami gospodarstwa domowego.

W celu utylizacji, odzyskiwania czy recyklingu zużytych produktów i akumulatorów należy dostarczyć je do punktu zbiórki odpadów, zgodnie z obowiązującym prawem krajowym oraz dyrektywami 2002/96/WE i 2006/66/WE.

Odpowiednia utylizacja produktów i akumulatorów pomaga w oszczędzaniu cennych surowców oraz zapobiega potencjalnemu negatywnemu wpływowi na ludzkie zdrowie i środowisko, który mógłby powstać w wyniku nieprawidłowego obchodzenia się z odpadami.

Więcej informacji dotyczących odbioru i recyklingu zużytych produktów i akumulatorów można uzyskać u lokalnych władz, w firmie świadczącej usługi utylizacji odpadów lub w punkcie zakupu urządzenia.

Za niewłaściwe pozbywanie się tych odpadów mogą grozić kary przewidziane przepisami prawa krajowego.

#### Informacje dla użytkowników biznesowych z krajów Unii Europejskiej

W przypadku konieczności utylizacji sprzętu elektrycznego i elektronicznego dodatkowe informacje można uzyskać u sprzedawcy lub dostawcy sprzętu.



#### Informacje dotyczące utylizacji w krajach nie będących członkami Unii Europejskiej

Symbole te obowiązują tylko na terenie Unii Europejskiej. W przypadku konieczności utylizacji produktów informacje o odpowiedniej metodzie utylizacji można uzyskać u lokalnych władz lub u sprzedawcy.



#### Uwaga dotycząca symbolu na akumulatorach (dwa przykłady poniższego symbolu):

Ten symbol może występować wraz z symbolem pierwiastka chemicznego. W takim przypadku wymagania Dyrektywy w sprawie określonego środka chemicznego są spełnione.

Cd

---

---

## Informacje dla użytkowników z krajów Unii Europejskiej

Poniższa deklaracja dotyczy wyłącznie urządzenia KX-HDV130NE/KX-HDV130X.



Aby otrzymać kopię oryginalnej deklaracji zgodności wyżej wymienionego produktu,

Kontakt z autoryzowanym przedstawicielem:

Panasonic Testing Center

Panasonic Marketing Europe GmbH

Winsbergring 15, 22525 Hamburg, Niemcy

### Ecodesign information

Ecodesign information under EU Regulation (EC) No.1275/2008 amended by (EU) Regulation No.801/2013.

=====

Please visit here: [www.ptc.panasonic.eu](http://www.ptc.panasonic.eu)

click [Downloads]

→ Energy related products information (Public)

=====

Power consumption in networked standby and guidance are mentioned in the web site above.

### Uzyskiwanie najlepszej wydajności

#### Otoczenie

- Produkt należy trzymać z dala od urządzeń grzewczych oraz urządzeń będących źródłem szumu elektrycznego, takich jak lampy jarzeniowe, silniki elektryczne czy telewizory. Źródła szumu mogą pogarszać parametry robocze produktu.
- Nie należy umieszczać produktu w pomieszczeniach o temperaturze niższej niż 0 °C (32 °F) lub wyższej niż 40 °C (104 °F).
- W celu zapewnienia odpowiedniej wentylacji produktu należy pozostawić wokół niego 10 cm (3-15/16 cala) wolnej przestrzeni.
- Należy unikać otoczenia z nadmierną ilością dymu, kurzu/pyłu, wilgoci, wibracji mechanicznych i wstrząsów oraz bezpośredniego działania promieni słonecznych.
- Urządzenie zaprojektowano z myślą o instalacji i pracy w otoczeniu o kontrolowanej temperaturze i wilgotności względnej.

#### Okresowe czyszczenie



- Przed czyszczeniem należy odłączyć zasilacz od gniazda elektrycznego oraz odłączyć kabel sieci Ethernet.
- Przetrzeć produkt miękką ściereczką.
- Podczas czyszczenia nie należy korzystać z produktów z proszkami ściernymi lub środkami chemicznymi takimi, jak benzyna czy rozcieńczalnik.
- Nie należy stosować środków czyszczących w płynie i aerozolu.

#### Wybór miejsca pracy urządzenia

- Nie należy umieszczać ciężkich obiektów na górnej części produktu.
- Należy zachować ostrożność, aby nie upuścić żadnych obiektów na produkt ani nie rozlać na niego cieczy.

## Informacje o akcesoriach

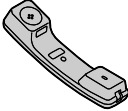
### Dołączone akcesoria

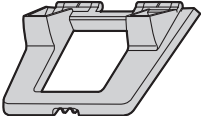
Słuchawka: 1 	Przewód słuchawki: 1 	Podstawka: 1 
---	---	---

### Akcesoria opcjonalne

Pozycja	Model urządzenia	Nr modelu zasilacza*2
Zasilacz prądu przemiennego*1	KX-HDV130/ KX-HDV130C	KX-A423 (PQLV219)
	KX-HDV130NE/ KX-HDV130RU	KX-A423CE (PQLV219CE)
	KX-HDV130X	KX-A423AG (PQLV219AG)/KX-A423AL (PQLV219AL)/ KX-A423BR (PQLV219BR)/KX-A423CE (PQLV219CE)/ KX-A423E (PQLV219E)/KX-A423X (PQLV219)
	KX-HDV130SX	KX-A423SX (PQLV219SX)

\*1 Urządzenie spełnia wymagania standardu zasilania IEEE 802.3af PoE (zasilanie za pośrednictwem sieci Ethernet). Jeżeli w sieci lokalnej dostępna jest funkcja PoE, urządzenie może być zasilane przy użyciu kabla sieci Ethernet. W takim przypadku zasilacz prądu przemiennego nie jest potrzebny. Jeżeli jednak funkcja PoE nie jest dostępna, konieczne będzie podłączenie zasilacza prądu przemiennego do urządzenia.

\*2 W celu zamówienia opcjonalnego zasilacza prądu przemiennego należy podać numer modelu „KX-A423xx”. Aby uzyskać szczegółowe informacje na temat numeru modelu potrzebnego zasilacza prądu przemiennego, należy skonsultować się ze sprzedawcą.

Pozycja	Nr modelu
Zestaw do montażu ściennego	<b>KX-HDV130/KX-HDV130C:</b> KX-A440  <b>KX-HDV130NE/KX-HDV130RU/KX-HDV130X:</b> KX-A440X  <b>KX-HDV130SX:</b> KX-A440SX

#### Uwaga:

Dotyczy tylko użytkowników ze Stanów Zjednoczonych

Aby zamówić akcesoria, należy zadzwonić pod bezpłatny numer 1 800 332 5368.

## Usytuowanie wskaźników i elementów sterowania

KX-HDV130

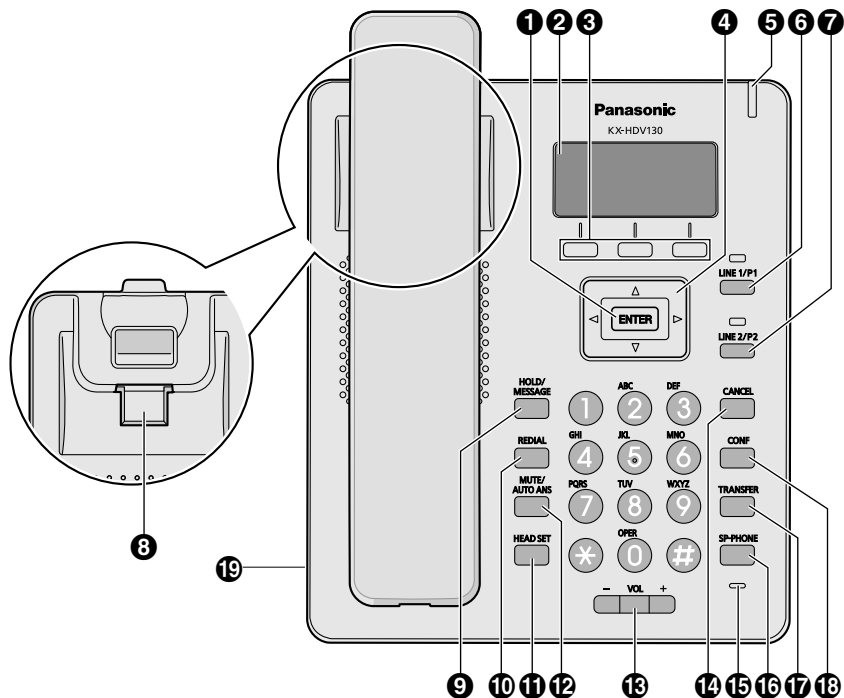



KX-HDV130C

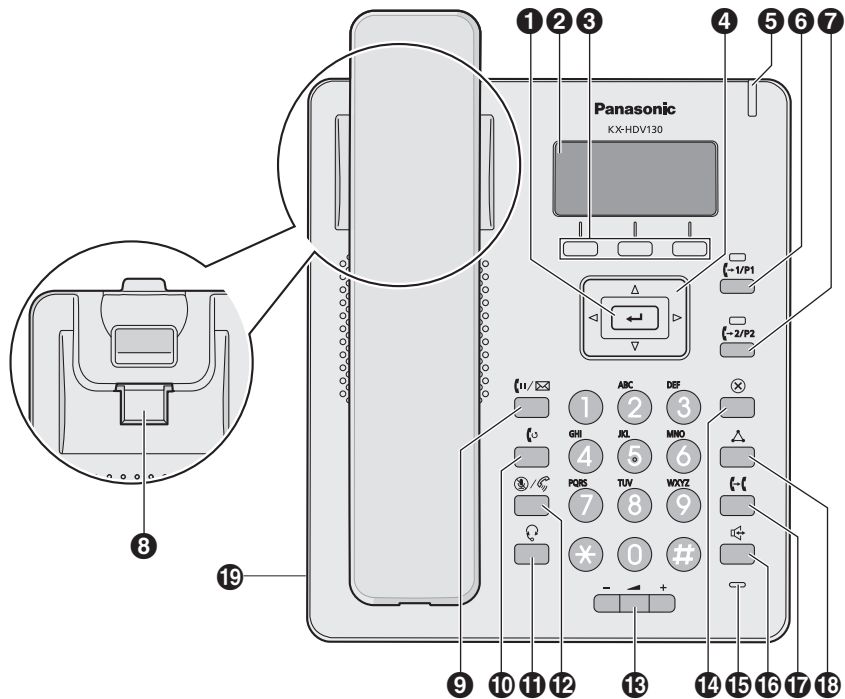

# Przed rozpoczęciem korzystania z telefonów

KX-HDV130RU

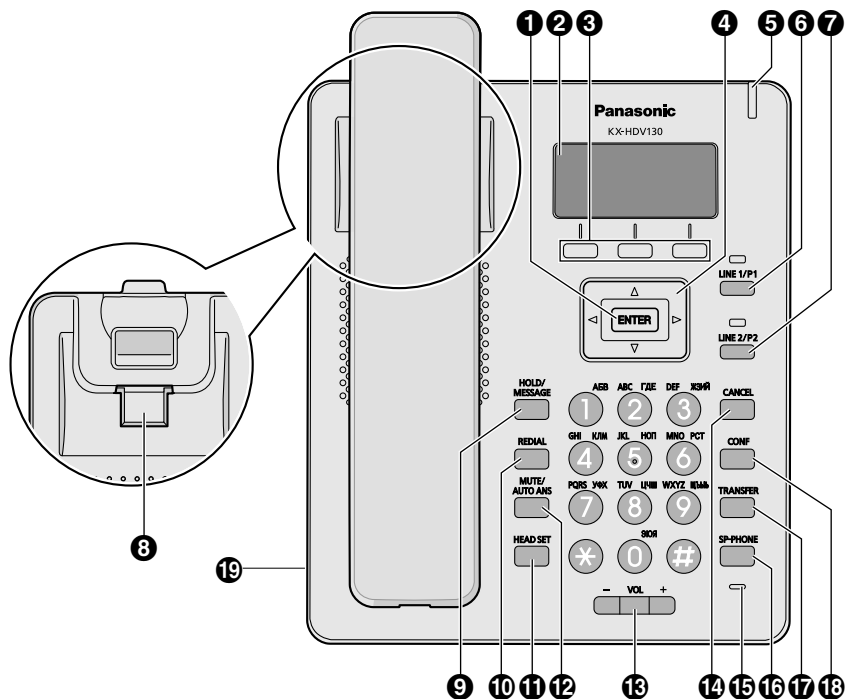

KX-HDV130X/KX-HDV130SX

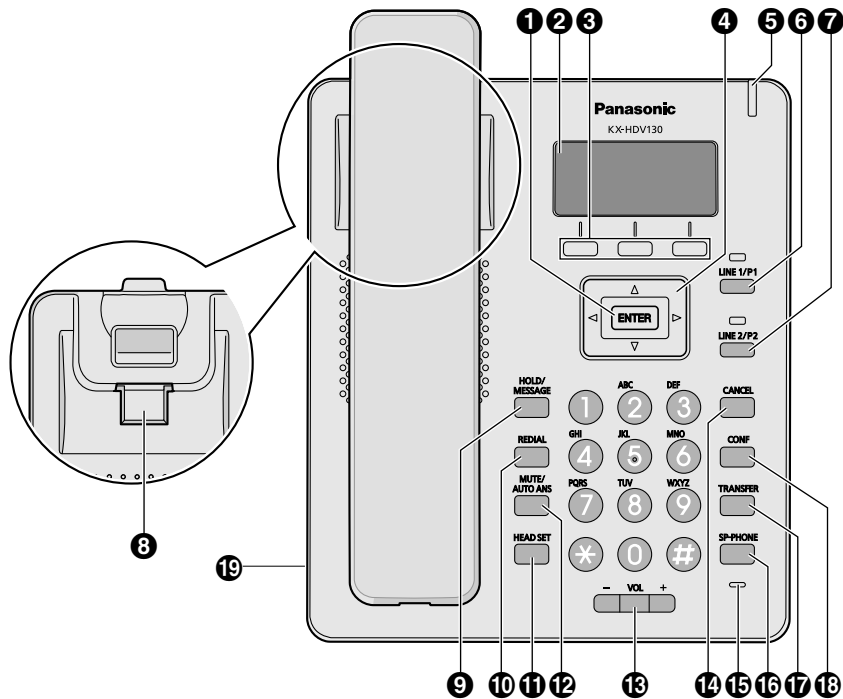

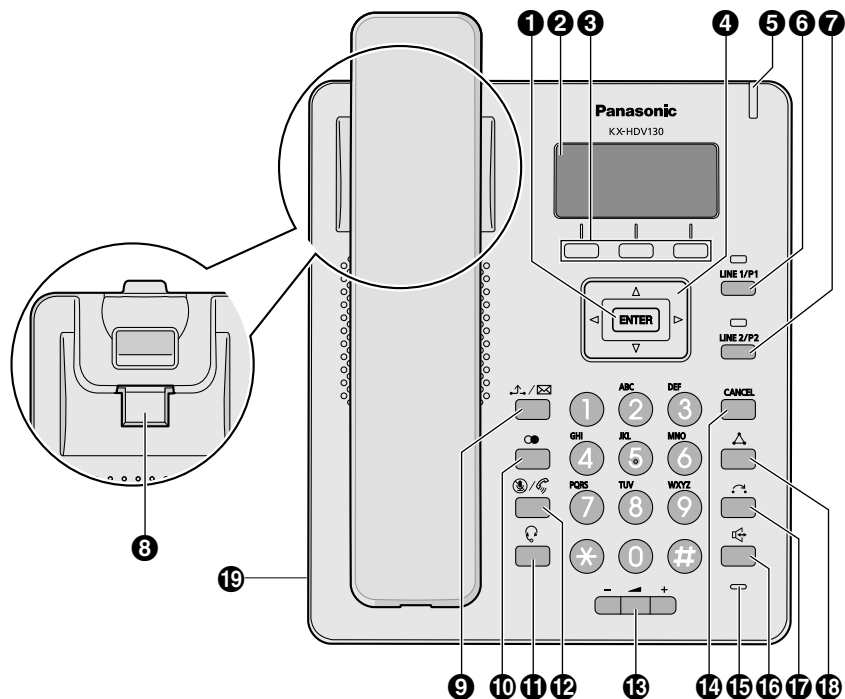

**1** ↵/ENTER

Służy do potwierdzania wybranej pozycji.

**2** Wyświetlacz LCD (cieklotkrystaliczny)

Aby uzyskać szczegółowe informacje dotyczące wyświetlacza LCD, patrz sekcja "Wyświetlacz", str. 14.

**3** Klawisze programowe

Klawisze A/B/C (od lewej do prawej) służą do wybierania pozycji pokazywanych w dolnej części wyświetlacza. Aby uzyskać szczegółowe informacje na temat klawiszy programowych, patrz sekcja "Klawisze programowe", str. 15.

**4** Klawisz nawigacyjny

Klawisz nawigacyjny składa się z czterech klawiszy kierunkowych. Klawisze kierunkowe służą do przemieszczania kursora w celu wybrania pozycji menu. Naciskanie klawiszy w trybie czuwania pozwala na korzystanie z następujących funkcji:

LEWO (◀) → Służy do wyświetlania dziennika połączeń przychodzących.\*1

PRAWO (▶) → Służy do otwierania książki telefonicznej.\*1

\*1 Kiedy jest włączona funkcja BroadCloud (Obecność), elementy sterujące telefonu działają w sposób opisany poniżej. Skontaktuj się z administratorem, aby uzyskać dalsze informacje.

LEWO: służy do wyświetlania informacji o obecności.

PRAWO: służy do wyświetlania ulubionych.

**5** Wskaźnik przychodzącego połączenia/oczekującej wiadomości/nieodebranego połączenia

Kontrolka miga w trakcie połączenia przychodzącego oraz w przypadku istnienia nieprzeczytanej wiadomości lub nieodebranego połączenia.

- 6 Klawisz -1/LINE/programowalny nr 1**

Służy do wykonywania przypisanej mu funkcji. Jeżeli klawisz ten przypisano jako klawisz linii, służy on do potwierdzania stanu linii nr 1 lub jej przechwytywania. Aby uzyskać szczegółowe informacje na temat klawiszy programowalnych, patrz sekcja "Zmiana przypisania klawiszy programowalnych", str. 43.  
Aby uzyskać szczegółowe informacje na temat klawiszy linii, patrz sekcja "Klawisze LINE", str. 18.
- 7 Klawisz -2/2/LINE/programowalny nr 2**

Służy do wykonywania przypisanej mu funkcji. Jeżeli klawisz ten przypisano jako klawisz linii, służy on do potwierdzania stanu linii nr 2 lub jej przechwytywania. Aby uzyskać szczegółowe informacje na temat klawiszy programowalnych, patrz sekcja "Zmiana przypisania klawiszy programowalnych", str. 43.  
Aby uzyskać szczegółowe informacje na temat klawiszy linii, patrz sekcja "Klawisze LINE", str. 18.
- 8 Haczyk na słuchawkę**

Utrzymuje słuchawkę na miejscu w przypadku montażu telefonu na ścianie. Aby uzyskać szczegółowe informacje, patrz sekcja "Odkładanie słuchawki", str. 52.
- 9 -///HOLD/MESSAGE**

Użyty podczas rozmowy służy do jej zawieszenia. Użyty w trybie czuwania służy do odzyskiwania istniejącej zawieszanej rozmowy lub, w przypadku jej braku, do uzyskiwania dostępu do poczty głosowej.
- 10 //REDIAL**

Służy do wybierania ostatnio wybranego numeru.
- 11 /HEADSET**

Służy do wykonywania operacji z użyciem zestawu słuchawkowego.
- 12 //MUTE/AUTO ANS**

Służy do odbierania połączeń przychodzących w trybie głośnomówiącym lub do wyciszania mikrofonu/słuchawki podczas rozmowy.
- 13 /VOL**

Służy do zmiany głośności dzwonka/słuchawki.
- 14 /CANCEL**

Służy do anulowania wybranej pozycji.
- 15 Mikrofon**

Służy do wykonywania rozmów z użyciem trybu głośnomówiącego.
- 16 /SP-PHONE**

Służy do wykonywania operacji bez użycia rąk.
- 17 -//TRANSFER**

Służy do przenoszenia połączenia do innego odbiorcy.
- 18 /CONF**

Służy do ustanawiania rozmowy z udziałem wielu osób.
- 19 Gniazdo zestawu słuchawkowego**

Do urządzenia można podłączyć zestaw słuchawkowy (nie można zagwarantować działania wszystkich funkcji wykorzystujących zestaw słuchawkowy). Najnowsze informacje na temat zestawów słuchawkowych przetestowanych z urządzeniem można znaleźć na stronie internetowej:  
<http://panasonic.net/pcc/support/sipphone>

## Wyświetlacz i ikony

### Wyświetlacz

[Przykład]

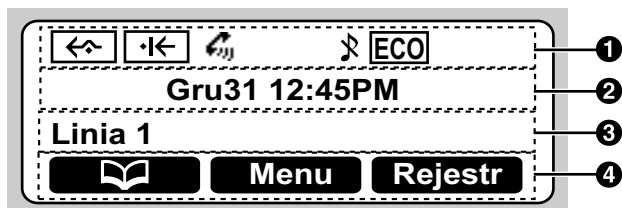

#### 1 Symbole

Sufiks		Objaśnienia
(brak)/C	NE/RU/SX/X	
<b>Fwd</b>		Przekazywanie połączenia
<b>DND</b>		Nie przeszkadzać
<b>Auto Ans.</b>		Automatyczne odbieranie
		Dzwonek wyłączony
	<b>ECO</b>	Tryb ECO
		Zmiana strony ekranu trybu czuwania

#### 2 Wyświetlanie daty i godziny

#### 3 Wyświetlanie nieodebranego połączenia, nowej wiadomości lub nazwy

#### 4 Klawisze programowe

Aby uzyskać więcej informacji, patrz "Klawisze programowe", str. 15.

#### Uwaga:







- W trybie czuwania wyświetlana jest nazwa linii. W pozostałych trybach, jeżeli w telefonie skonfigurowano tylko jedną linię, nazwa linii nie jest wyświetlana.
- Użyte w niniejszej instrukcji przykłady elementów graficznych pokazywanych na wyświetlaczu pełnią tylko funkcję poglądową. Grafika pokazywana na wyświetlaczu telefonu może różnić się kolorami i/lub wyglądem.

## Klawisze programowe





Ikony oraz informacje pokazywane na wyświetlaczu zależą od kontekstu. Aby wybrać pozycję widoczną na wyświetlaczu, należy nacisnąć odpowiedni klawisz programowy.

Ikony mogą odbiegać od faktycznego wyglądu urządzenia.





### Klawisz programowy A (lewy klawisz)

Sufiks		Objaśnienia
(brak)/C	NE/RU/ SX/X	
		Otwiera książkę telefoniczną. Wciśnięcie tego klawisza na czas dłuższy niż 2 sekundy powoduje zablokowanie książki telefonicznej.
		Powoduje powrót do poprzedniego ekranu.
		Wyświetlany w przypadku włączonej blokady książki telefonicznej. Naciśnięcie tego klawisza i wprowadzenie hasła (domyślnie: nie ustawiono) czasowo odblokowuje książkę telefoniczną. Wciśnięcie klawisza na czas dłuższy niż 2 sekundy i wprowadzenie hasła (domyślnie: nie ustawiono) powoduje odblokowanie książki telefonicznej. Do zablokowania książki telefonicznej potrzebne jest skonfigurowane hasło. Aby uzyskać szczegółowe informacje dotyczące ustawiania hasła, patrz sekcja "Ustawianie hasła", str. 21.
		Służy do odbierania połączenia.
		Ustanawia rozmowę z udziałem wielu osób (konferencję).

### Klawisz programowy B (środkowy klawisz)

Sufiks		Objaśnienia
(brak)/C	NE/RU/ SX/X	
		Otwiera menu główne.
		Służy do potwierdzania wpisu.
		Służy do wykonywania połączenia.
		Wyłącza dzwonek.
		Powoduje zapisanie nowej pozycji w książce telefonicznej.

### Klawisz programowy C (prawy klawisz)

Sufiks		Objaśnienia
(brak)/C	NE/RU/ SX/X	
		Otwiera dziennik połączeń wychodzących.
		Otwiera dziennik połączeń przychodzących.
		Realizuje przełączanie bez zapowiedzi (ślepe).
		Wyświetlany w trybie wprowadzania znaków alfabetu łacińskiego.

## Przed rozpoczęciem korzystania z telefonów

<b>0 - 9</b>	Wyświetlany w trybie wprowadzania znaków numerycznych.
<b>+AA</b>   <b>AA</b>	Wyświetlany w trybie wprowadzania znaków specjalnych (rozszerzenie 1).
<b>Odrzuć</b>	Służy do odrzucania połączenia przychodzącego.
<b>Dalej</b>	Przechodzi do następnego ekranu.
<b>Clr</b>	Usuwa cyfry i inne znaki.
<b>Szukaj</b>	Służy do wyszukiwania alfabetycznie pozycji w książce telefonicznej.
<b>AM/PM</b>	Służy do wyboru czasu AM lub PM podczas ustawiania godziny.
<b>Anuluj</b>	Służy do anulowania ustawienia.
<b>Kasuj</b>	Służy do usunięcia ustawienia.
<b>Zapisz</b>	Służy do zapisywania ustawienia.
<b>Ssš</b>	Wyświetlany w trybie wprowadzania znaków specjalnych (rozszerzenie 2).
<b>Fwd/DND</b> <sup>*1</sup>   <b>↔/IC</b> <sup>*1</sup>	Służy do ustawiania funkcji przekazywania połączeń oraz stanu „Nie przeszkadzać”.
<b>ABΓ</b>	Wyświetlany w trybie wprowadzania znaków alfabetu greckiego.
<b>AB B</b>	Wyświetlany w trybie wprowadzania znaków cyrylicy.
<b>SKR0 — SKR9</b> <sup>*1</sup>	Wybiera numer przypisany do klawisza szybkiego wybierania.
<b>Page</b> <sup>*1*2</sup>	Służy do wykonywania połączenia wywołującego do wielu osób.
<b>Parkuj</b> <sup>*1*2</sup>	Służy do odzyskiwania zaparkowanej rozmowy (Parkowanie rozmowy).
<b>Rejestr</b>	Otwiera dziennik połączeń.
<b>Recall</b> <sup>*1</sup>	Rozłącza bieżące połączenie i pozwala na nawiązanie kolejnego bez konieczności odkładania słuchawki.
<b>Paauza</b> <sup>*1*2</sup>	Ustawia pauzę wybierania.

\*1 Ten klawisz programowy może zostać skonfigurowany tak, aby działał jak klawisz programowy A, B lub C.

\*2 Klawisz ten jest wyświetlany tylko w przypadku skonfigurowania go w telefonie.

### Edytowanie klawiszy programowych

#### Przywracanie ustawień domyślnych

[W trybie czuwania]

1. **Menu**
2. [▲]/[▼]: "Ust. podstawowe" → **OK**
3. [▲]/[▼]: "Opcje przycisków" → **OK**
4. [▲]/[▼]: "Edyc.przyc.ekr." → **OK**
5. [▲]/[▼]: wybierz żądany klawisz programowy → **OK**
6. [▲]/[▼]: "Gotowość"/"Rozmowa" → **OK**
7. [▲]/[▼]: "Domyślne" → **OK**



### Przypisywanie klawiszy funkcji

[W trybie czuwania]

1. **Menu**
2. [▲]/[▼]: "Ust. podstawowe" → **OK**
3. [▲]/[▼]: "Opcje przycisków" → **OK**
4. [▲]/[▼]: "Edyc.przyc.ekr." → **OK**
5. [▲]/[▼]: wybierz żądany klawisz programowy → **OK**
6. [▲]/[▼]: "Gotowość"/"Rozmowa" → **OK**
7. [▲]/[▼]: "Przycisk funkc." → **OK**
8. [▲]/[▼]: wybierz żadaną pozycję → **OK**

### Przypisywanie klawiszy skrótu

[W trybie czuwania]

1. **Menu**
2. [▲]/[▼]: "Ust. podstawowe" → **OK**
3. [▲]/[▼]: "Opcje przycisków" → **OK**
4. [▲]/[▼]: "Edyc.przyc.ekr." → **OK**
5. [▲]/[▼]: wybierz żądany klawisz programowy → **OK**
6. [▲]/[▼]: "Gotowość"/"Rozmowa" → **OK**
7. [▲]/[▼]: "Wybier. Hot Key" → **OK**
8. [▲]/[▼]: wybierz żadaną pozycję → **OK**

### Klawisze LINE

Jeżeli do klawisza programowalnego przypisano linię, klawisz programowalny działa jak klawisz linii. W tym przypadku klawisza linii można użyć do przechwycenia linii w celu odebrania lub wykonania połączenia. Kolor kontrolki poszczególnych klawiszy wskazuje stan linii. Aby uzyskać szczegółowe informacje na temat konfiguracji klawiszy programowalnych, patrz sekcja "Zmiana przypisania klawiszy programowalnych", str. 43.

#### Wskazanie stanu

Stan		Objaśnienia
Kolor	Sposób świecenia	
Niebieski	Wł.	W użyciu <ul style="list-style-type: none"><li>● Trwa połączenie.</li></ul>
	Powolne miganie	"Poł. zaw." <ul style="list-style-type: none"><li>● Połączenie zostało zawieszono.</li></ul>
	Szybkie miganie	"Poł. przych./Wywołaj" <ul style="list-style-type: none"><li>● Odbieranie połączenia (w tym zawieszono oddzwania). Nazwisko lub numer rozmówcy</li><li>● Otrzymano połączenie na współdzielonej linii.</li></ul>
Czerwony	Wł.	W użyciu <ul style="list-style-type: none"><li>● Współdzielona linia jest używana lub prywatnie zawieszono na niej połączenie przy użyciu innego urządzenia.</li></ul>
	Powolne miganie	"Poł. zaw." <ul style="list-style-type: none"><li>● Współdzielona linia została zawieszono przez inne urządzenie.</li></ul>
Wył.	—	Wolna <ul style="list-style-type: none"><li>● Linia nie jest obecnie używana.</li></ul>

### Menu główne

Aby wyświetlić poniższe menu, należy nacisnąć klawisz **Menu**.

#### Call Center\*1

Służy do korzystania z funkcji Call Center.

#### Status\*1

Służy do korzystania z funkcji Presence.

#### PW / TNP

Służy do ustawiania funkcji przekierowywania połączeń (FWD) oraz „Nie przeszkadzać” (DND).  
Patrz sekcja “Funkcje przekierowywania połączeń (FWD)/„Nie przeszkadzać” (DND)”, str. 33.

#### Przywołanie\*1

Służy do wykonywania połączenia wywołującego do wielu osób.  
Patrz sekcja “Wykonywanie połączenia wywołującego do wielu osób”, str. 26.

#### Nowa ks. telef.

Pozwala dodać nowy wpis do lokalnej książki telefonicznej.  
Patrz sekcja “Zapisywanie pozycji w lokalnej książce telefonicznej”, str. 35.

#### Rej.poł.przy.

Służy do wyświetlania dziennika połączeń przychodzących.  
Patrz sekcja “Dziennik połączeń przychodzących/wychodzących”, str. 20.

#### Rej.poł.wych.

Służy do wyświetlania dziennika połączeń wychodzących.  
Patrz sekcja “Dziennik połączeń przychodzących/wychodzących”, str. 20.

#### Książka telef.

Służy do wyświetlania lokalnej lub zdalnej książki telefonicznej.  
Patrz sekcja “Korzystanie z książki telefonicznej”, str. 34.

#### Tryb ECO

Służy do ustawiania trybu ECO.  
Patrz sekcja “Tryb ECO”, str. 41.

#### Ust. podstawowe

Służy do otwierania menu ustawień podstawowych.  
Patrz sekcja “Zmiana ustawień podstawowych”, str. 46.

#### Ust. systemu

Służy do otwierania menu ustawień systemu.  
Patrz sekcja “Zmiana ustawień systemu”, str. 46.

#### Aplikacje\*1

Służy do korzystania z funkcji Application.

\*1 Pozycja ta jest wyświetlana tylko wtedy, gdy funkcja została włączona. Skontaktuj się z administratorem, aby uzyskać dalsze informacje.

### Regulacja głośności

---

#### Dostosowywanie głośności słuchawki/głośnika/zestawu słuchawkowego

1. Klawisze głośności [–]/[+]: służą do zmiany poziomu głośności podczas rozmowy.

#### Dostosowywanie głośności dzwonka lub wyłączenie dzwonka

##### [W trybie czuwania]

1. Klawisze głośności [–]/[+]: służą do zmiany poziomu głośności dzwonka.

##### Uwaga:

- Aby uzyskać szczegółowe informacje dotyczące ustawiania typu dzwonka, patrz sekcja “Opcje przychodz”, str. 55.

#### Dostosowywanie głośności dzwonka lub wyłączenie dzwoniącego dzwonka

Aby zmienić głośność dzwonka lub wyłączyć go podczas otrzymywania połączenia, należy postępować zgodnie z poniższymi instrukcjami:

##### Uwaga:

- W przypadku podłączenia zestawu słuchawkowego podczas odbierania połączenia dzwonek połączenia jest słyszalny w głośniku.

#### Aby dostosować głośność dzwonka

1. Klawisze głośności [–]/[+]: służą do zmiany poziomu głośności dzwonka.\*1
2. **Cofnij**: wyjście.  
\*1 Zmieniony poziom głośności będzie stosowany również w trakcie kolejnych połączeń.

#### Aby wyłączyć dzwonek

1. 

---

## Dziennik połączeń przychodzących/wychodzących

---

#### Wyświetlanie dziennika połączeń przychodzących

##### [W trybie czuwania]

1. [←]
2. [▲]/[▼]: "Rej.pol.przy." → **OK**

##### Uwaga:

- Jeżeli na wyświetlaczu w trybie czuwania widoczny jest komunikat „Poł. Nieodeb.,” w kroku 2 należy wybrać opcję „Poł. Nieodeb.”.

#### Wyświetlanie dziennika połączeń wychodzących

##### [W trybie czuwania]

1. **Rejestr**
2. [▲]/[▼]: "Rej.pol.wych." → **OK**

##### Uwaga:

- Jeżeli na wyświetlaczu w trybie czuwania widoczny jest komunikat „Poł. Nieodeb.,” w kroku 2 należy wybrać opcję „Poł. Nieodeb.”.

### Wykonywanie połączenia przy użyciu dziennika połączeń przychodzących/wychodzących

Patrz sekcja "Korzystanie z dziennika połączeń przychodzących/wychodzących", str. 25.

### Zapisywanie pozycji przy użyciu dziennika połączeń przychodzących/wychodzących

Patrz sekcja "Zapisywanie pozycji za pomocą dziennika połączeń przychodzących lub wychodzących", str. 36.

### Usuwanie pozycji w dzienniku połączeń przychodzących

#### [Gdy wyświetlono dziennik połączeń przychodzących]

1. [▲]/[▼]: wybierz żądaną pozycję → **Menu**

2. [▲]/[▼]: "Skasuj"\*1 → **OK**

3. [▲]/[▼]: "Tak" → **OK**

\*1 Zamiast tego można wybrać opcję „Skasuj wszystko”, aby usunąć wszystkie pozycje.

### Usuwanie pozycji w dzienniku połączeń wychodzących

#### [Gdy wyświetlono dziennik połączeń wychodzących]

1. [▲]/[▼]: wybierz żądaną pozycję → **Menu**

2. [▲]/[▼]: "Skasuj"\*1 → **OK**

3. [▲]/[▼]: "Tak" → **OK**

\*1 Zamiast tego można wybrać opcję „Skasuj wszystko”, aby usunąć wszystkie pozycje.

## Ustawianie hasła

Domyślnie hasło telefonu nie jest ustawione. Przed rozpoczęciem użytkowania urządzenia należy zarejestrować hasło (4 cyfry). Brak hasła uniemożliwia korzystanie z następujących funkcji:

- Blokada książki telefonicznej (patrz sekcja "Blokada lokalnej książki telefonicznej", str. 39).

#### Uwaga:

- Aby uniknąć nieautoryzowanego dostępu do urządzenia, należy:
  - Ustawić losowe hasło, którego nie da się łatwo odgadnąć.
  - Regularnie zmieniać hasło.
- Na wszelki wypadek hasło należy zanotować.

### Konfiguracja

#### [W trybie czuwania]

1. **Menu**

2. [▲]/[▼]: "Ust. podstawowe" → **OK**

3. [▲]/[▼]: "Inne opcje" → **OK**

4. [▲]/[▼]: "Zmiana hasła" → **OK**

5. Wprowadź nowe hasło (4 cyfry [0-9]).

6. Potwierdź hasło, wprowadzając je ponownie, jak w kroku 5.

## Wybór języka wyświetlanych informacji

Istnieje możliwość wyboru języka informacji pokazywanych na wyświetlaczu.

## Przed rozpoczęciem korzystania z telefonów

[W trybie czuwania]

1. **Menu**
2. [▲]/[▼]: "Ust. podstawowe" → **OK**
3. [▲]/[▼]: "Opcje ekranu" → **OK**
4. [▲]/[▼]: "Język" → **OK**
5. [▲]/[▼]: wybierz język → **OK**

• Listę dostępnych języków przedstawiono w sekcji "Opcje ekranu", str. 57.

## Wprowadzanie znaków

Znaki i cyfry można wprowadzać za pomocą klawiszy numerycznych.

Aby wybrać jeden z trybów wprowadzania znaków, należy nacisnąć **prawy klawisz programowy** podczas wprowadzania nazwiska. Ikona funkcji wyświetlana nad klawiszem programowym symbolizuje bieżący tryb wprowadzania znaków.

Dostępne znaki przedstawiono w sekcji "Tryby wprowadzania znaków", str. 54.

Aby zmienić tryb wprowadzania znaków podczas edycji nazwiska w książce telefonicznej, należy nacisnąć **prawy klawisz programowy**.

Nr modelu	Tryby wprowadzania znaków
KX-HDV130, KX-HDV130C	<b>ABC</b> (łaciński) ↓ <b>0-9</b> (numeryczny) ↓ <b>+Rr</b> (rozszerzenie 1)
KX-HDV130NE, KX-HDV130X, KX-HDV130SX	<b>ABC</b> (łaciński) ↓ <b>0-9</b> (numeryczny) ↓ <b>ABΓ</b> (grecki) ↓ <b>RrRr</b> (rozszerzenie 1) ↓ <b>SsSs</b> (rozszerzenie 2)
KX-HDV130RU	<b>ABB</b> (cyrylica) ↓ <b>0-9</b> (numeryczny) ↓ <b>ABC</b> (łaciński) ↓ <b>RrRr</b> (rozszerzenie 1) ↓ <b>SsSs</b> (rozszerzenie 2)

**Przykład: wprowadzanie imienia „Anne” w trybie alfabetu łacińskiego.**

**2** → [▶] → **✕** → **6** → **6** → [▶] → **6** → **6** → [▶] → **3** → **3**

• Aby przełączyć się między wielkimi a małymi literami, należy nacisnąć **✕**.

- Aby wprowadzić znak przypisany do tego samego klawisza numerycznego co poprzedni znak, należy przesunąć kursor za pomocą klawisza nawigacyjnego [▶], a następnie wprowadzić żądany znak.
- Jeżeli przez pomyłkę wprowadzono znak inny niż żądany, należy nacisnąć klawisz nawigacyjny [◀] lub [▶], aby podświetlić znak, nacisnąć **Clr**, aby go usunąć, a następnie wprowadzić poprawny znak.
- Aby usunąć całą linię, należy przytrzymać wciśnięty klawisz **Clr** przez minimum 1 sekundę.
- Aby przesunąć kursor, należy naciskać klawisz nawigacyjny [◀], [▶], [▲] lub [▼].



---

## Podstawowe czynności

---

### Podnoszenie i odkładanie słuchawki



Istnieje kilka sposobów podnoszenia i odkładania słuchawki:

- Podniesienie słuchawki przewodowej
- Naciśnięcie klawisza /[SP-PHONE], /[HEADSET], /[CANCEL]
- Naciśnięcie klawisza programowego

---

### Podnoszenie słuchawki

W przypadku napotkania w niniejszej instrukcji polecenia „podnieść słuchawkę” można wykonać jedną z poniższych czynności:





- Podnieść słuchawkę przewodową ze stacji.
- Nacisnąć klawisz /[SP-PHONE], gdy słuchawka przewodowa znajduje się w stacji. Spowoduje to włączenie trybu głośnomówiącego.
- Nacisnąć klawisz /[HEADSET] podczas korzystania z zestawu słuchawkowego.
- Naciśnij odpowiedni przycisk /[LINE], aby wybrać linię.\*<sup>1</sup>

\*<sup>1</sup> Funkcja ta jest dostępna, jeżeli klawisz programowalny został przypisany jako klawisz linii.

---

### Odkładanie słuchawki

W przypadku napotkania w niniejszej instrukcji polecenia „odłożyć słuchawkę” można wykonać jedną z poniższych czynności:

- Umieścić słuchawkę przewodową w stacji.
- Podczas korzystania z trybu głośnomówiącego nacisnąć klawisz /[SP-PHONE], /[CANCEL].
- Podczas korzystania z zestawu słuchawkowego nacisnąć klawisz /[HEADSET], /[CANCEL].
- Nacisnąć klawisz /[CANCEL].

### Wykonywanie połączeń

- Aby przed wykonaniem połączenia (wstępne wybieranie numeru) potwierdzić, że wybrany numer jest prawidłowy, należy wybrać numer, a następnie podnieść słuchawkę.
  - Aby usunąć cały numer, należy przytrzymać wciśnięty klawisz **Clr** przez ponad 1 sekundę.
  - W przypadku połączenia przychodzącego z numeru zapisanego w książce telefonicznej numer i nazwisko rozmówcy są wyświetlane w dzienniku połączeń.
  - Aby anulować wybieranie, należy nacisnąć klawisz **⊗/[CANCEL]**.
  - Aby wprowadzić 3-sekundową pauzę między numerami telefonów, należy nacisnąć klawisz **Pauza**\*1.  
Funkcja ta przydaje się na przykład podczas pracy z usługą poczty głosowej, ponieważ pozwala uniknąć konieczności odsłuchiwania nagranej informacji. Operację można powtórzyć, aby ustawić dłuższą pauzę.
- \*1 Klawisz ten jest wyświetlany tylko w przypadku skonfigurowania go w telefonie. Skontaktuj się z administratorem, aby uzyskać dalsze informacje.

---

### Podstawowe zasady wykonywania połączeń

---

#### Wykonywanie połączeń przez wybieranie numeru

1. Podnieś słuchawkę w trybie czuwania.
2. Wybierz numer rozmówcy.
3. **Poł.**
4. Odłóż słuchawkę, aby zakończyć połączenie.

#### Uwaga:

Aby wybrać nowy numer bez odkładania słuchawki, należy postępować zgodnie z poniższą procedurą.

1. **Menu**
2. **[▲]/[▼]**: "Flash/Wywołaj"
3. **OK**

#### Wstępne wybieranie numeru

W trybie czuwania wybieranie numeru można rozpocząć jeszcze przed podniesieniem słuchawki. Aby rozpocząć połączenie, po wybraniu numeru należy podnieść słuchawkę.

---

### Szybkie wybieranie

---

#### Wykonywanie połączeń za pomocą listy ponownego wykonywania połączenia

Ostatnio wybierane numery są dostępne na liście ponownego wykonywania połączeń (maksymalna długość numeru wynosi 32 znaki).

#### [W trybie czuwania]

1. **☎/[RECALL]**
2. Podnieś słuchawkę.



### Wybieranie za pomocą klawiszy szybkiego wybierania

Do każdego klawisza numerycznego można przypisać numer telefonu, a następnie w prosty sposób wybrać żądany numer, przytrzymując przypisany klawisz numeryczny.

1. Naciśnij i przytrzymaj przez 1 sekundę klawisz numeryczny (0-9) przypisany jako klawisz szybkiego wybierania.
2. Podnieś słuchawkę.

#### Uwaga:

- Gdy wyświetlana jest informacja klawisza skrótu, można nacisnąć klawisz [▲] lub [▼], aby wybrać inny numer klawisza skrótu.
- Jeżeli dla funkcji szybkiego wybierania wybrano opcję „Automatycznie”, numer klawisza szybkiego wybierania można wybrać również, przytrzymując przypisany klawisz szybkiego wybierania przez określoną liczbę sekund. Aby uzyskać szczegółowe informacje, patrz sekcja „Zmiana typu wybierania numeru za pomocą klawiszy skrótu”, str. 43.
- Szczegółowe informacje dotyczące przypisywania klawiszy szybkiego wybierania przedstawiono w sekcji „Przypisywanie klawiszy skrótu w ramach książki telefonicznej”, str. 42.

### Korzystanie z linii dyżurnej

Jeżeli administrator skonfigurował tę funkcję, można automatycznie wykonywać połączenia do zarejestrowanego numeru telefonu. Skontaktuj się z administratorem, aby uzyskać dalsze informacje.

#### [W trybie czuwania]

1. Podnieś słuchawkę.

### Korzystanie z dziennika połączeń przychodzących/wychodzących

#### Korzystanie z dziennika połączeń przychodzących

##### [W trybie czuwania]

1. [◀]
2. [▲]/[▼]: „Rej.poł.przy.” → **OK**
3. [▲]/[▼]: wybierz pozycję dziennika połączeń przychodzących.
4. Podnieś słuchawkę.
5. Odłóż słuchawkę, aby zakończyć połączenie.

#### Uwaga:

- Jeżeli na wyświetlaczu w trybie czuwania widoczny jest komunikat „Poł. Nieodeb.” w kroku 2 należy wybrać opcję „Poł. Nieodeb.” w celu wybrania numeru, na który ma zostać wykonane połączenie.

#### Korzystanie z dziennika połączeń wychodzących

##### [W trybie czuwania]

1. **Rejestr**
2. [▲]/[▼]: „Rej.poł.wych.” → **OK**
3. [▲]/[▼]: wybierz pozycję dziennika połączeń wychodzących.
4. Podnieś słuchawkę.
5. Odłóż słuchawkę, aby zakończyć połączenie.

#### Uwaga:

- Jeżeli na wyświetlaczu w trybie czuwania widoczny jest komunikat „Poł. Nieodeb.” w kroku 2 należy wybrać opcję „Poł. Nieodeb.” w celu wybrania numeru, na który ma zostać wykonane połączenie.

### Korzystanie z książki telefonicznej

---

#### Korzystanie z lokalnej książki telefonicznej

##### [W trybie czuwania]

1. 

2. [▲]/[▼]: "Książka telef." → **OK** \*1

3. Wpisz nazwisko lub nazwę (wystarczy kilka pierwszych znaków) → **OK**

4. [▲]/[▼]: wybierz żądaną pozycję. → ←/[ENTER]\*2

5. [▲]/[▼]: wybierz numer telefonu.

6. Podnieś słuchawkę.

7. Odlóż słuchawkę, aby zakończyć połączenie.

\*1 W przypadku zezwolenia tylko na lokalną książkę telefoniczną krok ten jest pomijany.

\*2 Naciśnięcie i przytrzymanie klawisza [▲]/[▼] powoduje automatyczne wyświetlanie następnych/poprzednich pozycji.

##### Uwaga:

- W przypadku braku zezwolenia na lokalną książkę telefoniczną nie można skorzystać z tej funkcji. Skontaktuj się z administratorem, aby uzyskać dalsze informacje.
- Aby uzyskać szczegółowe informacje dotyczące wykonywania połączeń z wykorzystaniem książki telefonicznej, patrz sekcja "Wyszukiwanie pozycji zapisanych w lokalnej książce telefonicznej", str. 38.

#### Korzystanie ze zdalnej książki telefonicznej

##### [W trybie czuwania]

1. 

2. [▲]/[▼]: "Zdalny spis tel." → **OK** \*1

3. Wpisz nazwisko lub nazwę (wystarczy kilka pierwszych znaków) → **OK**

4. [▲]/[▼]: wybierz wpis → **OK** \*2

5. Za pomocą klawisza [▲] lub [▼] wybierz żądany numer telefonu.

6. Podnieś słuchawkę.

7. Odlóż słuchawkę, aby zakończyć połączenie.

\*1 W przypadku zezwolenia tylko na zdalną książkę telefoniczną krok ten jest pomijany.

\*2 Naciśnięcie i przytrzymanie klawisza [▲]/[▼] powoduje automatyczne wyświetlanie następnych/poprzednich pozycji.

##### Uwaga:

- W przypadku braku zezwolenia na zdalną książkę telefoniczną nie można skorzystać z tej funkcji. Skontaktuj się z administratorem, aby uzyskać dalsze informacje.
- Aby uzyskać szczegółowe informacje dotyczące wykonywania połączeń z wykorzystaniem zdalnej książki telefonicznej, patrz sekcja "Wyszukiwanie pozycji zapisanych w zdalnej książce telefonicznej", str. 41.

---

## Wykonywanie połączenia wywołującego do wielu osób

Podczas wykonywania połączenia wywołującego głos będzie słyszany w głośnikach innych telefonów.

##### [W trybie czuwania]

1. **Menu**

2. [▲]/[▼]: "Przywołanie" \*1 → **OK**

3. [▲]/[▼]: wybierz żądany kanał grupy → potwierdź klawiszem **OK**

- \*1 Funkcja wywoływania jest dostępna tylko wtedy, gdy została wcześniej włączona. Skontaktuj się z administratorem, aby uzyskać dalsze informacje.

### Odbieranie połączeń

- Dla każdego typu połączenia przychodzącego można wybrać inny dzwonek. Patrz sekcja “Opcje przychodz”, str. 55.
- Aby odebrać połączenie, można skorzystać również z funkcji automatycznego odbierania połączeń. Patrz sekcja “Opcje odpowiedzi”, str. 55.
- Istnieje możliwość dostosowania głośności dzwonka lub wyłączenia go. Patrz sekcja “Dostosowywanie głośności dzwonka lub wyłączanie dzwonka”, str. 20.
- W przypadku podłączenia zestawu słuchawkowego podczas odbierania połączenia dzwonek połączenia jest słyszalny w głośniku.

---

### ID dzwoniącego

Jeśli połączenie przychodzące zawiera informacje o ID dzwoniącego (nazwisko rozmówcy i numer telefonu), informacje te są zapisywane w dzienniku połączeń przychodzących oraz pokazywane na wyświetlaczu.

W przypadku otrzymania połączenia z numeru znajdującego się w książce telefonicznej zapisane nazwisko jest wyświetlane wraz z numerem.

Jeżeli informacje o rozmówcy są dostarczane przez system telefoniczny, a w książce telefonicznej zapisano dane tego samego numeru, wyświetlane są informacje zapisane w książce telefonicznej.

---

### Odbieranie połączeń

#### Odbieranie połączenia przychodzącego

1. Podnieś słuchawkę.\*1

\*1 Gdy słuchawki są już odwieszona, naciśnij i zwolnij przełącznik podnoszenia słuchawki.

#### Uwaga:

- Jeśli w czasie, gdy inne połączenie jest wstrzymane, nadchodzi nowe połączenie, naciśnięcie i zwolnienie przełącznika podnoszenia słuchawki spowoduje odebranie nowego połączenia.

---

#### Odbieranie połączenia przychodzącego na określonej linii

1. Naciśnij odpowiedni klawisz [↔]/[LINE].

#### Uwaga:

- Funkcja ta jest dostępna, jeżeli klawisz programowalny został przypisany jako klawisz linii.
- Numery linii z połączeniami przychodzącymi będą szybko migać na niebiesko.
- Dla każdego typu połączenia przychodzącego można wybrać inny dzwonek. Aby uzyskać szczegółowe informacje, patrz sekcja “Opcje przychodz”, str. 55.

---

#### Odrzucanie połączenia przychodzącego

1. W chwili otrzymania połączenia przychodzącego naciśnij klawisz **Odrzuć**.
2. Połączenie zostanie odrzucone, a telefon powróci do trybu czuwania.

#### Uwaga:

- Połączenia z określonych numerów mogą być odrzucane automatycznie. Aby uzyskać szczegółowe informacje, patrz sekcja “Blokada połączeń przychodzących (tylko użytkownicy usługi ID rozmówcy)”, str. 44.

### Tryb głośnomówiący

W trybie głośnomówiącym można mówić do rozmówcy i słyszeć go bez korzystania ze słuchawki. Tryb ten przydaje się w przypadku wykonywania podczas rozmowy także innych czynności, takich jak pisanie.

---

#### Włączanie trybu głośnomówiącego

Naciśnięcie klawisza /[SP-PHONE] w trybie czuwania pozwala włączyć tryb głośnomówiący.

Podczas rozmowy z wykorzystaniem zestawu słuchawkowego tryb głośnomówiący można włączyć, naciskając klawisz /[SP-PHONE].

---

#### Wyłączanie trybu głośnomówiącego

Tryb głośnomówiący można wyłączyć, korzystając z jednej z poniższych metod:

- Podnieś słuchawkę podczas rozmowy w trybie głośnomówiącym.
- Podczas rozmowy w trybie głośnomówiącym z podłączonym zestawem słuchawkowym naciśnięcie klawisza /[HEADSET] pozwala na kontynuację rozmowy z wykorzystaniem zestawu słuchawkowego.

# Prowadzenie rozmowy

---

## Przełączanie rozmowy

Połączenia można przełączać na inny numer (wewnętrzny lub zewnętrzny).

### Przełączanie

1. Podczas rozmowy naciśnij klawisz /[TRANSFER].
2. Zadzwoń na numer, do którego chcesz przełączyć połączenie → **Poł.**
3. Poczekaj na odbiór połączenia, aby zapowiedzieć jego przełączenie.
4. Odlóż słuchawkę.

### Uwaga:

- Aby powrócić do rozmowy przed nawiązaniem połączenia z numerem docelowym, naciśnij klawisz /[CANCEL].

### Przełączanie bez zapowiedzi

1. Podczas rozmowy naciśnij klawisz **Blind**\*1.
2. Zadzwoń na numer, do którego chcesz przełączyć połączenie → **Poł.**

\*1 W przypadku, gdy wykonanie przełączania bez zapowiedzi jest niedozwolone, ten klawisz programowy nie jest wyświetlany. Skontaktuj się z administratorem, aby uzyskać dalsze informacje.

## Zawieszanie połączeń

Połączenie można zawiesić, wybierając numer wewnętrzny.

### Zawieszanie

#### Aby zawiesić trwałe połączenie:

1. //[HOLD/MESSAGE]

### Uwaga:

- W przypadku, gdy klawisz programowalny przypisano jako klawisz linii, naciśnięcie klawisza linii innej niż ta, na której obecne jest bieżące połączenie, spowoduje zawieszenie połączenia lub jego rozłączenie w zależności od ustawień funkcji automatycznego zawieszania połączeń. Aby uzyskać szczegółowe informacje, skontaktuj się ze sprzedawcą systemu telefonicznego/dostawcą usług telekomunikacyjnych.

### Przechodzenie do zawieszonych połączeń na danej linii

1. //[HOLD/MESSAGE]\*1

\*1 Gdy słuchawki są już odwieszane, naciśnij i zwolnij przełącznik podnoszenia słuchawki.

### Uwaga:

- Jeśli w czasie, gdy inne połączenie jest wstrzymane, nadchodzi nowe połączenie, naciśnięcie i zwolnienie przełącznika podnoszenia słuchawki spowoduje odebranie nowego połączenia.
- Zawieszoną rozmowę można również odzyskać, wykonując poniższy krok.
  1. Naciśnij odpowiedni klawisz /[LINE]. → **OK**

### Zawieszanie połączeń w strefie systemu (parkowanie połączeń)

Tej funkcji można używać do przełączania rozmów.

W przypadku zezwolenia na parkowanie połączeń wyświetlany jest klawisz programowy **Parkuj**. Jednakże wcześniej należy określić numer funkcji parkowania połączeń. W zależności od systemu w celu odzyskania

zaparkowanej rozmowy konieczne może być również wprowadzenie numeru strefy parkowania. Zakres dostępnych opcji zależy od rodzaju systemu telefonicznego. Skontaktuj się z administratorem, aby uzyskać dalsze informacje.

### Konfiguracja

#### 1. **Parkuj**

### Odbieranie zaparkowanych połączeń

#### [W trybie czuwania]

1. Wprowadź numer funkcji parkowania połączeń.
2. Podnieś słuchawkę.

#### Uwaga:

- W zależności od systemu telefonicznego klawisz programowy **Parkuj** może migać, sygnalizując, że na linii zaparkowano połączenie. W takim przypadku rozmowę można odzyskać, naciskając migający klawisz programowy **Parkuj**. Jednak aby odzyskać zaparkowane połączenie, korzystając z klawisza programowego, należy wcześniej ustawić numer funkcji odzyskiwania zaparkowanych połączeń. Skontaktuj się z administratorem, aby uzyskać dalsze informacje.

### Naprzemienna rozmowa z dwoma numerami (rozdzielanie połączeń)

Gdy rozmawiasz z jedną osobą, a drugie połączenie jest zawieszono, możesz przełączać się pomiędzy numerami.

#### Przełączanie się pomiędzy numerami i tymczasowe zawieszanie jednego z połączeń

1. Podczas rozmowy naciśnij klawisz  $\uparrow$ / $\boxtimes$ / $\{\#\}$ / $\boxtimes$ /[HOLD/MESSAGE].
2. Wybierz numer drugiego rozmówcy. → **Poł.**
3. Po zakończeniu rozmowy z drugą osobą naciśnij klawisz  $\uparrow$ / $\boxtimes$ / $\{\#\}$ / $\boxtimes$ /[HOLD/MESSAGE].
4. Wznów rozmowę z pierwszą osobą.

### Konferencja z udziałem trzech osób

Podczas rozmowy można dodawać kolejne osoby w ramach połączenia konferencyjnego.

#### Uwaga:

- Twoja sieć telekomunikacyjna może obsługiwać zaawansowane funkcje połączeń konferencyjnych, np. dla czterech osób lub więcej. W takim wypadku obsługa takich połączeń może wyglądać inaczej, niż to opisano poniżej. Aby uzyskać szczegółowe informacje, skontaktuj się ze sprzedawcą systemu telefonicznego/dostawcą usług telekomunikacyjnych.

### Wykonywanie połączenia konferencyjnego

1. Podczas rozmowy naciśnij klawisz  $\Delta$ /[CONF].
2. Wybierz numer rozmówcy, którego chcesz zaprosić do rozmowy → **Poł.**
3.  $\Delta$ /[CONF]

### Rozłączanie osób biorących udział w konferencji

W trakcie konferencji można rozłączyć inne osoby. Pamiętaj jednak, że taka operacja jest możliwa tylko wtedy, gdy jesteś gospodarzem konferencji.

1. W trakcie konferencji naciśnij klawisz  $\uparrow$ / $\boxtimes$ / $\{\#\}$ / $\boxtimes$ /[HOLD/MESSAGE].
2. Naciśnij odpowiedni klawisz  $\leftarrow$ /[LINE], aby wybrać rozmówcę, którego chcesz rozłączyć.\*1 → **OK**
3. Porozmawiaj z daną osobą i odłóż słuchawkę, aby zakończyć połączenie.
4. Podnieś słuchawkę, aby rozmawiać z drugą osobą.

\*1 Funkcja ta jest dostępna, jeżeli klawisz programowalny został przypisany jako klawisz linii.

## Prowadzenie rozmowy

---

### Uwaga:

- Aby wznowić konferencję bez usuwania kogokolwiek, naciśnij klawisz /[CONF] po wykonaniu czynności 2 niezależnie od tego, czy słuchawka jest odłożona, czy podniesiona.

---

### Kończenie połączenia konferencyjnego

Aby zakończyć połączenie konferencyjne, odłóż słuchawkę.

---

## Wyciszanie

Można wyłączyć mikrofon lub zestaw słuchawkowy, aby rozmawiać prywatnie z osobami przebywającymi w pomieszczeniu, jednocześnie słysząc rozmówcę w słuchawce lub głośniku.

### Konfiguracja/anulowanie

1. / /[MUTE/AUTO ANS]

### Uwaga:

- Gdy na wyświetlaczu miga ikona , funkcja wyciszenia jest włączona.
- Funkcja wyciszenia będzie włączona nawet, jeżeli przełączysz się ze słuchawki na głośnik lub odwrotnie.
- Wyciszenie pozostanie aktywne nawet po podłączeniu lub odłączeniu zestawu słuchawkowego.

---

## Połączenie oczekujące

Jeżeli podczas rozmowy otrzymasz drugie połączenie, usłyszysz sygnał połączenia oczekującego. Drugie połączenie można odebrać, zawieszając lub kończąc bieżącą rozmowę.

To dodatkowa usługa firm telekomunikacyjnych. W ten sposób można odbierać dźwięk połączenia oczekującego wraz z informacjami o rozmówcy. Aby uzyskać szczegółowe informacje, skontaktuj się ze sprzedawcą systemu telefonicznego/dostawcą usług telekomunikacyjnych.

---

### Kończenie bieżącego połączenia w celu porozmawiania z drugą osobą

1. Odłóż słuchawkę.
2. Podnieś słuchawkę.

---

### Zawieszanie bieżącego połączenia w celu porozmawiania z drugą osobą

1. **Odbierz**

### Uwaga:

- Połączenie można również odebrać, naciskając klawisz / /[HOLD/MESSAGE].

---

## Nasłuch dla podniesionej słuchawki

Podczas rozmowy z dwiema osobami przy użyciu słuchawki przewodowej można sprawić, aby rozmowę słyszały także inne osoby (przez głośnik).

---

### Rozpoczęcie/anulowanie

1. Podczas rozmowy naciśnij klawisz /[SP-PHONE].

### Uwaga:

- Kiedy nasłuch jest włączony, odłożenie słuchawki przewodowej powoduje uaktywnienie trybu głośnomówiącego.



## Funkcje przekierowywania połączeń (FWD)/„Nie przeszkadzać” (DND)

Połączenia przychodzące można automatycznie przekierowywać na inny numer. Ponadto istnieje możliwość odrzucania połączeń (funkcja „Nie przeszkadzać”).

### Uzyskiwanie dostępu do ustawień funkcji FWD/DND

1. **Menu**
2. [▲]/[▼]: "PW / TNP" → **OK**
3. Jeżeli urządzenie ma ekran wyświetlający więcej niż jeden wiersz, przejdź do odpowiedniego wiersza za pomocą klawiszy [▲] i [▼] → **OK**
4. [▲]/[▼]: wybierz odpowiednie ustawienie opcji FWD lub DND → **OK**  
Dostępne ustawienia:
  - DND: włącz funkcję „Nie przeszkadzać”  
(Wszystkie połączenia przychodzące będą automatycznie odrzucane).
  - Fwd (wszystkie): włącz przekierowanie dla wszystkich połączeń  
(Wszystkie połączenia przychodzące będą przekazywane).
  - Fwd (gdy zajęte): włącz przekierowanie dla zajętej linii  
(Połączenia przychodzące będą przekazywane, gdy numer wewnętrzny będzie zajęty).
  - Fwd (nieodebrane): włącz przekierowanie dla nieodebranego połączenia  
(Połączenie przychodzące zostanie przekierowane, jeśli nie odbierzesz go w określonym czasie).
5. Po wybraniu opcji przekierowania wpisz numer docelowy lub potwierdź ten, który został wpisany poprzednim razem → **OK**





### Uwaga:

- Kiedy funkcja Przekazywanie połączeń lub Nie przeszkadzać jest włączona, w trybie czuwania na wyświetlaczu jest widoczny symbol  / **Fwd** i/lub  / **DND**.

## Odsłuchiwanie wiadomości głosowych

W przypadku otrzymania wiadomości głosowej na wyświetlaczu widoczny jest komunikat „Wiad. Gł.”. Nowe wiadomości można odsłuchiwać, przechodząc do poczty głosowej.

### [W trybie czuwania]

1. Naciśnij i przytrzymaj klawisz  /  /  [HOLD/MESSAGE].
2. [▲]/[▼]: przejdź do wiersza, w którym widnieje ikona  → **OK**

### Uwaga:

- Krok 2 nie jest wymagany, jeżeli telefon korzysta wyłącznie z jednej linii.

### Korzystanie z książki telefonicznej

Urządzenie KX-HDV130 wykorzystuje 2 typy książki telefonicznej.

1. Lokalna książka telefoniczna

Ta książka telefoniczna jest zapisana w pamięci telefonu.

2. Zdalna książka telefoniczna

Jeżeli operator telekomunikacyjny oferuje usługę zdalnej książki telefonicznej, można z niej korzystać za pośrednictwem tego urządzenia. Aby uzyskać szczegółowe informacje, skontaktuj się ze sprzedawcą systemu telefonicznego/dostawcą usług telekomunikacyjnych.

	Lokalna książka telefoniczna	Zdalna książka telefoniczna
Zapisywanie nowych pozycji	✓	—
Edycja zapisanych pozycji	✓	—
Usuwanie zapisanych pozycji	✓	—
Przeszukiwanie alfabetyczne	✓	✓
Przeszukiwanie wg kategorii	✓	—
Liczba numerów dla każdego wpisu	Do 5	Do 5*1
Dzwonek prywatny	✓	—

\*1 Liczba ta zależy od wykorzystywanej usługi.

## Korzystanie z lokalnej książki telefonicznej

W pamięci telefonu można zapisać do 500 numerów telefonów wraz z nazwami lub nazwiskami, aby mieć do nich wygodny dostęp. Istnieje również możliwość ustawiania osobnych dzwonek dla różnych kategorii połączeń przychodzących. Wszystkie wpisy w książce telefonicznej są uporządkowane alfabetycznie. Ponadto ze względów bezpieczeństwa można włączyć blokadę książki telefonicznej.

- Aby wyszukać pozycję w książce telefonicznej, przejdź do sekcji "Wyszukiwanie pozycji zapisanych w lokalnej książce telefonicznej", str. 38.
- Aby dowiedzieć się, jak skorzystać z książki telefonicznej, która może zawierać więcej niż 500 wpisów, patrz sekcja "Korzystanie ze zdalnej książki telefonicznej", str. 41.

### Uwaga:

- Zalecamy tworzenie kopii zapasowych danych telefonu, na wypadek gdyby ich odzyskanie okazało się niemożliwe na skutek usterki urządzenia.
- Pojedynczy wpis (tj. nazwisko lub nazwa) może zawierać kilka numerów telefonu. Maksymalny rozmiar książki telefonicznej zależy od liczby zapisanych numerów. Stąd pozycja, do której przypisanych jest kilka telefonów, zmniejsza łączną liczbę numerów do zapamiętania.
- Oprócz tego operator telekomunikacyjny może oferować obsługę opisanych poniżej danych z książki telefonicznej. W takim wypadku będą one dostępne do pobrania za pośrednictwem sieci. Jeżeli nazwa przekracza 24 znaki, każdy kolejny znak powyżej tego limitu jest usuwany. Numery telefonów, których długość przekracza 32 cyfry, są nieprawidłowe.

## Dzwonek prywatny

Wpisy w książce telefonicznej można sortować w ramach 9 kategorii dzwonek prywatnych. Każdej z nich można przypisać inny typ dzwonka<sup>\*1</sup>. Gdy wyświetlony identyfikator rozmówcy<sup>\*2</sup> pasuje do numeru lub nazwy zapisanych w książce telefonicznej, telefon używa dzwonka wybranego w ustawieniach kategorii dzwonka prywatnego.

\*1 Typy dzwonek opisano w sekcji "Opcje przychodzą", str. 55.

\*2 Informacje o identyfikatorze rozmówcy zawiera sekcja "ID dzwoniącego", str. 28.

## Zapisywanie pozycji w lokalnej książce telefonicznej

### Zapisywanie nowej pozycji

[W trybie czuwania]

1. **Menu**
2. [▲]/[▼]: "Nowa ks. telef." → **OK**
3. Wpisz nazwę (maksymalnie 24 znaki) → **OK**
4. [▲]/[▼]: wybierz typ numeru telefonu (od **1** do **5**) → **OK**
5. Wpisz numer telefonu (maksymalnie 32 cyfry) → **OK**
6. Powtórz kroki 4 i 5, aby dodać kolejne typy numerów telefonów.
7. [▲]/[▼]: "Bez kategorii" → **OK**
8. Wybierz kategorię → **OK**
9. Aby wybrać numer domyślny dla danego wpisu, wybierz za pomocą klawisza [▲] lub [▼] opcję „Domyślny nr TEL” → **OK**
10. [▲]/[▼]: wybierz numer, który ma być używany jako domyślny → **OK**
11. **Zapisz**

## Korzystanie z książki telefonicznej

---

### Uwaga:

- Kroki 7 i 8 można pominąć, jeżeli nie ma potrzeby przypisania kategorii.
- Kroki 9 i 10 można pominąć, jeżeli nie ma potrzeby przypisania numeru domyślnego. (Pierwszy numer każdego wpisu będzie automatycznie traktowany jako domyślny).
- Prawidłowe wartości to cyfry od „0” do „9”, a także znaki „\*”, „#”, „+” i „P”.
- Jeżeli istnieje już wpis zawierający określoną nazwę albo określony numer, nowe dane są przypisywane do niego.
- Wpisywanie znaków omówiono w sekcji „Wprowadzanie znaków”, str. 22.

### Zapisywanie pozycji za pomocą klawiszy wybierania

Można najpierw wybrać dany numer, a następnie dodać go do książki telefonicznej.

#### [W trybie czuwania]

1. Wybierz numer.
2. 
3. Wpisz nazwę (maksymalnie 24 znaki) → **OK**
4. [▲]/[▼]: wybierz typ numeru telefonu (od **1** do **5**) → **OK**
5. W razie potrzeby dokonaj edycji numeru → **OK**
6. Powtórz kroki 4 i 5, aby dodać kolejne typy numerów telefonów.
7. [▲]/[▼]: "Bez kategorii" → **OK**
8. Wybierz kategorię → **OK**
9. Aby wybrać numer domyślny dla danego wpisu, wybierz za pomocą klawisza [▲] lub [▼] opcję „Domyślny nr TEL” → **OK**
10. [▲]/[▼]: wybierz numer, który ma być używany jako domyślny → **OK**
11. **Zapisz**

### Uwaga:

- Kroki 7 i 8 można pominąć, jeżeli nie ma potrzeby przypisania kategorii.
- Kroki 9 i 10 można pominąć, jeżeli nie ma potrzeby przypisania numeru domyślnego. (Pierwszy numer każdego wpisu będzie automatycznie traktowany jako domyślny).
- Prawidłowe wartości to cyfry od „0” do „9”, a także znaki „\*”, „#”, „+” i „P”.
- Jeżeli istnieje już wpis zawierający określoną nazwę albo określony numer, nowe dane są przypisywane do niego.
- Wpisywanie znaków omówiono w sekcji „Wprowadzanie znaków”, str. 22.

### Zapisywanie pozycji za pomocą dziennika połączeń przychodzących lub wychodzących

Do lokalnej książki telefonicznej można dodawać numery, które zostały zapisane w dzienniku połączeń przychodzących lub wychodzących.

#### [W trybie czuwania]

1. Wyświetl dziennik połączeń przychodzących lub wychodzących. Aby uzyskać szczegółowe informacje, patrz sekcja str. 20.
2. [▲]/[▼]: wybierz żądaną pozycję → **Menu**
3. [▲]/[▼]: "Zapisz w ks.tel." → **OK**
4. W razie potrzeby zmień nazwę → **OK**
5. [▲]/[▼]: wybierz typ numeru telefonu (od **1** do **5**) → **OK**
6. W razie potrzeby dokonaj edycji numeru → **OK**
7. Powtórz kroki 5 i 6, aby dodać kolejne typy numerów telefonów.
8. [▲]/[▼]: "Bez kategorii" → **OK**

- Wybierz kategorię → **OK**
- Aby wybrać numer domyślny dla danego wpisu, wybierz za pomocą klawisza [**▲**] lub [**▼**] opcję „Domyślny nr TEL” → **OK**
- [**▲**]/[**▼**]: wybierz numer, który ma być używany jako domyślny → **OK**
- Zapisz**

### Uwaga:

- Kroki 8 i 9 można pominąć, jeżeli nie ma potrzeby przypisania kategorii.
- Kroki 10 i 11 można pominąć, jeżeli nie ma potrzeby przypisania numeru domyślnego. (Pierwszy numer każdego wpisu będzie automatycznie traktowany jako domyślny).
- Prawidłowe wartości to cyfry od „0” do „9”, a także znaki „\*”, „#”, „+” i „P”.
- Jeżeli istnieje już wpis zawierający określoną nazwę albo określony numer, nowe dane są przypisywane do niego.
- Wpisywanie znaków omówiono w sekcji „Wprowadzanie znaków”, str. 22.

---

## Edycja pozycji zapisanych w lokalnej książce telefonicznej

---

### Edycja zapisanej pozycji

#### [W trybie czuwania]

- 
  - [**▲**]/[**▼**]: „Książka telef.” → **OK**<sup>\*1</sup>
  - Wpisz nazwisko lub nazwę (wystarczy kilka pierwszych znaków) → **OK**
  - [**▲**]/[**▼**]: wybierz żądane nazwisko, numer telefonu, kategorię lub domyślny numer telefonu → **Menu**
  - [**▲**]/[**▼**]: „Edytuj” → **OK**
  - Dokonaj odpowiedniej edycji danych → **OK**
  - Powtórz kroki od 4 do 6, aby zmienić inne pozycje.
  - Zapisz**
- \*1 W przypadku niektórych dostawców usług telekomunikacyjnych to menu nie jest wyświetlane. W takiej sytuacji krok 2 jest pomijany.

### Uwaga:

- W celu zmiany znaku lub cyfry należy nacisnąć klawisz [**◀**] lub [**▶**], aby podświetlić znak, nacisnąć klawisz **Clr**, aby go usunąć, a następnie wprowadzić nowy znak lub nową cyfrę.
- Aby usunąć całą linię, należy wcisnąć klawisz **Clr** na ponad 1 sekundę.
- Aby przesunąć kursor w lewo lub w prawo, należy użyć odpowiednio klawisza [**◀**] lub [**▶**].
- Szczegółowe informacje znajdziesz w sekcji „Wprowadzanie znaków”, str. 22.

---

### Edycja nazw kategorii

Można zmieniać nazwy kategorii w książce telefonicznej.

#### [W trybie czuwania]

- Menu**
- [**▲**]/[**▼**]: „Ust. podstawowe” → **OK**
- [**▲**]/[**▼**]: „Opcje ekranu” → **OK**
- [**▲**]/[**▼**]: „NazwaKategorii” → **OK**
- [**▲**]/[**▼**]: wybierz numer kategorii (1–9) → **OK**

## Korzystanie z książki telefonicznej

---

6. Wprowadź nazwę kategorii (maksymalnie 13 znaków) → **OK**
7. Powtórz czynności od 5 do 6 dla każdej zmienianej nazwy kategorii.

### Uwaga:

Szczegółowe informacje znajdziesz w sekcji "Wprowadzanie znaków", str. 22.

---

## Usuwanie pozycji zapisanych w lokalnej książce telefonicznej

---

### Usuwanie zapisanej pozycji

#### [W trybie czuwania]

1. 
2. [▲]/[▼]: "Książka telef."\*1 → **OK**
3. Wpisz nazwisko lub nazwę (wystarczy kilka pierwszych znaków) → **OK**
4. [▲]/[▼]: wybierz żądaną pozycję.
5. **Menu**
6. [▲]/[▼]: "Skasuj" → **OK**\*2
7. [▲]/[▼]: "Tak" → **OK**

\*1 W przypadku niektórych dostawców usług telekomunikacyjnych to menu nie jest wyświetlane. W takiej sytuacji krok 2 jest pomijany.

\*2 Aby usunąć wszystkie pozycje, zamiast opcji „Skasuj” wybierz opcję „Skasuj wszystko”.

---

## Wyszukiwanie pozycji zapisanych w lokalnej książce telefonicznej

---

Wpisy książki telefonicznej można przeszukiwać w opisany poniżej sposób.

### Wyszukiwanie według nazwy

Wpisy w książce telefonicznej można wyszukiwać, podając ich nazwę:

#### [W trybie czuwania]

1. 
2. [▲]/[▼]: "Książka telef."\*1 → **OK**
3. Wpisz nazwisko lub nazwę (wystarczy kilka pierwszych znaków) → **OK**
4. [▲]/[▼]: wybierz żądaną pozycję. → ←/[ENTER]\*2
5. [▲]/[▼]: wybierz numer telefonu.
6. Aby wykonać połączenie, podnieś słuchawkę.

\*1 W przypadku zezwolenia tylko na lokalną książkę telefoniczną krok ten jest pomijany.

\*2 Naciśnięcie i przytrzymanie klawisza [▲]/[▼] powoduje automatyczne wyświetlanie następnych/poprzednich pozycji.

---

### Wyszukiwanie według kategorii

Jeżeli wpisom w książce telefonicznej przypisano kategorię, można ich użyć podczas wyszukiwania.

#### [W trybie czuwania]

1. 
2. [▲]/[▼]: "Książka telef."\*1 → **OK**
3. **#**
4. [▲]/[▼]: wybierz kategorię → **OK**

5. Wprowadź nazwę pozycji w kategorii → **OK**
6. [▲]/[▼]: wybierz żądaną pozycję.
7. Aby wykonać połączenie, podnieś słuchawkę.
- \*1 W przypadku zezwolenia tylko na lokalną książkę telefoniczną krok ten jest pomijany.

## Wyszukiwanie za pomocą klawiszy wybierania numerów

Pozycje w książce telefonicznej można również wyszukiwać, naciskając klawisze wybierania numerów, gdy wyświetlana jest lista numerów w książce.

1. Użyj klawiszy wybierania numerów, aby wpisać pierwsze znaki żądanej nazwy zgodnie z tabelą znaków.\*1 →

**OK**

\*1 Szczegółowe zestawienie znaków przypisanych do klawiszy wybierania można znaleźć w poniższej tabeli.

Sufiks	NE/X/SX/C/(brak)	NE/X/SX	RU
Klawisze	ABC (alfabet łaciński)	ΑΒΓ (j. grecki)	АБВ (cyrylica)
[1]	☐→*→1	☐→*→1	A→B→B→☐→*→1
[2]	A→B→C→2	A→B→Γ→2	Γ→Д→E→Ě→2→A→B→C→2
[3]	D→E→F→3	Δ→E→Z→3	Ж→3→И→Й→3→D→E→F→3
[4]	G→H→I→4	H→Θ→I→4	K→Л→M→4→G→H→I→4
[5]	J→K→L→5	K→Λ→M→5	H→O→П→5→J→K→L→5
[6]	M→N→O→6	N→Ξ→O→6	P→C→T→6→M→N→O→6
[7]	P→Q→R→S→7	Π→P→Σ→7	У→Ф→X→7→P→Q→R→S→7
[8]	T→U→V→8	T→Υ→Φ→8	Ц→Ч→Ш→8→T→U→V→8
[9]	W→X→Y→Z→9	X→Ψ→Ω→9	Щ→Ъ→Ы→Ь→9→W→X→Y→Z→9
[0]	0→spacja	0→spacja	Э→Ю→Я→spacja

- Wielokrotne naciśnięcie danego klawisza pozwala wyświetlić kolejne znaki, które są mu przyporządkowane. Aby na przykład uzyskać literę „C” alfabetu łacińskiego, należy 3 razy nacisnąć klawisz [2].
- Klawisze telefonu mogą różnić się wyglądem od tych przedstawionych w tabeli.

**Przykład: wpisywanie imienia „ANNE” w alfabecie łacińskim.**

[2] → [6] → [6] → [►] → [6] → [6] → [3] → [3]

**Uwaga:**

- Dostępność jest uzależniona od parametrów linii telefonicznej. Skontaktuj się z administratorem, aby uzyskać dalsze informacje.

## Blokada lokalnej książki telefonicznej

Gdy telefon działa w trybie czuwania, można włączyć lub wyłączyć blokadę książki telefonicznej. Do zablokowania książki telefonicznej potrzebne jest skonfigurowane hasło. Aby uzyskać szczegółowe informacje dotyczące ustawiania hasła, patrz sekcja “Ustawianie hasła”, str. 21.

## Włączanie/wyłączanie blokady książki telefonicznej

### Włączanie blokady

1. Wciśnij klawisz  na ponad 2 sekundy. Na wyświetlaczu pojawi się ikona .\*1

### Wyłączanie blokady

1. Wciśnij klawisz  na ponad 2 sekundy.

## **Korzystanie z książki telefonicznej**

---

2. Wpisz hasło.\*2
3. Aby wrócić do trybu czuwania, naciśnij klawisz ⊗/[CANCEL].

### **Tymczasowe wyłączenie blokady książki telefonicznej**

1. 2
2. Wpisz hasło.\*2

\*1 Zablokowany zostanie także dziennik połączeń.

\*2 Jeśli hasło zostanie wpisane nieprawidłowo 3 razy, kolejne hasło można wprowadzić po około 30 sekundach.



### Korzystanie ze zdalnej książki telefonicznej

Oprócz lokalnej książki telefonicznej można również korzystać z jej wersji zdalnej, o ile jest ona dostępna.

#### Uwaga:

Zalecamy konfigurację tej funkcji wspólnie z administratorem. Skontaktuj się z administratorem, aby uzyskać dalsze informacje.

### Wyszukiwanie pozycji zapisanych w zdalnej książce telefonicznej

#### Wyszukiwanie według nazwy

##### [W trybie czuwania]

1. 
2. [▲]/[▼]: "Zdalny spis tel."\*1. → **OK**
3. Wpisz nazwisko lub nazwę (wystarczy kilka pierwszych znaków) → **OK**
4. [▲]/[▼]: wybierz wpis → **OK**\*2
5. [▲]/[▼]: wybierz numer telefonu.
6. Aby wykonać połączenie, podnieś słuchawkę.

\*1 W przypadku zezwolenia tylko na zdalną książkę telefoniczną krok ten jest pomijany.

\*2 Naciśnięcie i przytrzymanie klawisza [▲]/[▼] powoduje automatyczne wyświetlanie następnych/poprzednich pozycji.

### Tryb ECO

Włączenie tego trybu zmniejsza ilość prądu zużywanego przez jednostkę.

#### Uwaga:

- Po włączeniu trybu ECO ustawienie „Prędkość poł.” (str. 61) zmienia się w następujący sposób.
  - Prędkość poł.: "10M-Full"
  - Nie można korzystać z portu PC
- Po zmianie ustawienia trybu ECO jednostka zostanie ponownie uruchomiona.
- Po włączeniu trybu ECO na wyświetlaczu w trybie czuwania widoczna jest ikona **ECO**.

### Konfiguracja trybu ECO

##### [W trybie czuwania]

1. **Menu**
2. [▲]/[▼]: "Tryb ECO" → **OK**
3. [▲]/[▼]: "WYŁĄCZONY"\*1 → **OK**

\*1 Aby wyłączyć tryb ECO, wybierz opcję „WYŁĄCZONY” (domyślnie).

# Ustawienia własne telefonu

---

## Zmiana ustawień wyświetlacza LCD telefonu

Istnieje możliwość zmiany informacji wyświetlanych przez telefon działający w trybie czuwania.

1. **Menu**
2. [▲]/[▼]: "Ust. podstawowe" → **OK**
3. [▲]/[▼]: "Opcje ekranu" → **OK**
4. [▲]/[▼]: "Ekran gotowości" → **OK**
5. [▲]/[▼]: wybierz żądaną pozycję → **OK**

---

## Klawisze skrótów

Można przypisywać numery telefonów do klawiszy wybierania i wybierać połączenia, naciskając i przytrzymując dany klawisz.

- "Wybieranie za pomocą klawiszy szybkiego wybierania", str. 25

---

## Przypisywanie klawiszy skrótu w ramach książki telefonicznej

Można przypisać numer telefonu z lokalnej książki telefonicznej do danego klawisza, aby używać go jako skrótu.

1. W trybie czuwania wciśnij jeden z klawiszy (0–9) na ponad 1 sekundę.
2. **Menu**
3. [▲]/[▼]: "Kopiuż z ks.tel.". → **OK**
4. Wprowadź żądaną nazwę → **OK**
5. [▲]/[▼]: wybierz numer → **OK**
6. "Zapisz" → **OK**

### Uwaga:

- Szczegółowe informacje znajdziesz w rozdziale "Wyszukiwanie pozycji zapisanych w lokalnej książce telefonicznej", str. 38.

---

## Edycja klawiszy skrótów

1. W trybie czuwania wciśnij jeden z klawiszy (0–9) na ponad 1 sekundę.
2. **Menu**
3. [▲]/[▼]: "Edytuj" → **OK**
4. W razie potrzeby zmień nazwę skrótu. → **OK**
5. Możesz również zmienić numer klawisza skrótu. → **OK**
6. "Zapisz" → **OK**

---

## Usuwanie skrótów

1. W trybie czuwania wciśnij na ponad 1 sekundę klawisz, który odpowiada danemu skrótowi\*1.
2. **Menu**
3. [▲]/[▼]: "Skasuj" → **OK**\*2
4. [▲]/[▼]: "Tak" → **OK**

- \*1 Gdy wyświetlana jest informacja klawisza skrótu, można nacisnąć klawisz [▲] lub [▼], aby wybrać inny numer klawisza skrótu.
- \*2 Aby usunąć wszystkie pozycje, zamiast opcji „Skasuj” wybierz opcję „Skasuj wszystko”.

### Zmiana typu wybierania numeru za pomocą klawiszy skrótu

Można określić do 2 typów wybierania numeru dla każdego przypisanego klawisza skrótu.

1. W trybie czuwania wciśnij jeden z klawiszy (0–9) na ponad 1 sekundę.
2. **Menu**
3. [▲]/[▼]: "Poł. automat." → **OK**
4. "Ręcznie"/"Automatycznie" → **OK**
  - Ręcznie:  
Naciśnij i przytrzymaj przez 1 sekundę klawisz numeryczny (0-9) przypisany jako klawisz szybkiego wybierania, a następnie podnieś słuchawkę. Aby uzyskać szczegółowe informacje, patrz sekcja "Wybieranie za pomocą klawiszy szybkiego wybierania", str. 25.
  - Automatycznie:  
Przytrzymanie klawisza skrótu przez liczbę sekund wybraną w ustawieniach spowoduje natychmiastowe wybranie przypisanego numeru.

#### Uwaga:

- Aby określić czas, po którym ma nastąpić automatyczne połączenie z danym numerem, przejdź do punktu „Czas wyb.skróc.” w sekcji "Opcje przycisków", str. 55.

### Zmiana przypisania klawiszy programowalnych

Każdy z 2 klawiszy programowalnych można przypisać do jednej z poniższych funkcji.

- Wyb. jednodotkowe  
Służy do wybierania ustalonego wcześniej numeru telefonu za pomocą jednego naciśnięcia klawisza.
- BLF  
Pole kontrolki zajętości. Służy do monitorowania stanu innego telefonu przy pomocy kontrolki klawisza programowalnego.

Stan		Objaśnienia
Kolor	Sposób świecenia	
Czerwony	Wył.	Dostępny
	Wł.	Niedostępny
	Szybkie miganie	Dzwoni

- Linia  
Służy do przechwytywania linii lub potwierdzania jej stanu.
- ACD\*1  
Służy do logowania się do oraz wylogowywania się z grupy automatycznej dystrybucji połączeń lub do zmiany stanu telefonu na niedostępny → kończenie rozmowy → dostępny.  
Kolor każdej kontrolki wskazuje stan klawisza.

## Ustawienia własne telefonu

Stan		Objaśnienia	
Kolor	Sposób świecenia	Klawisz logowania	Klawisz kończenia rozmowy
Czerwony	Wył.	Zalogowano	Dostępny
	Wł.	Wylogowano	Niedostępny
	Powolne miganie	—	Kończenie rozmowy

### ● Przekier.

Służy do przekierowywania połączeń przychodzących na numer wewnętrzny przypisany do klawisza.

### [W trybie czuwania]

#### 1. **Menu**

2. [▲]/[▼]: "Ust. podstawowe" → **OK**

3. [▲]/[▼]: "Opcje przycisków" → **OK**

4. [▲]/[▼]: "Klucz programu" → **OK**

5. [▲]/[▼]: zaznacz klawisz, który chcesz zmienić. → **OK**

6. [▲]/[▼]: wybierz nową pozycję do przypisania → **OK**

\*1 Pozycja ta jest wyświetlana tylko wtedy, gdy funkcja została włączona. Skontaktuj się z administratorem, aby uzyskać dalsze informacje.

---

## Blokada połączeń anonimowych

Funkcja umożliwia odrzucanie połączeń, jeżeli urządzenie nie jest w stanie zidentyfikować numeru telefonu. Ustawieniem domyślnym tej opcji jest „WYŁĄCZONY”.

### Ważne:

- Zalecamy konfigurację tej funkcji wspólnie z administratorem. Skontaktuj się z administratorem, aby uzyskać dalsze informacje.
- Funkcja nie jest dostępna w przypadku linii współdzielonych.

#### 1. **Menu**

2. [▲]/[▼]: "Ust. podstawowe" → **OK**

3. [▲]/[▼]: "Ust. połączeń" → **OK**

4. [▲]/[▼]: "Blokuj nieznanne" → **OK**

5. [▲]/[▼]: wybierz linię → **OK**

6. [▲]/[▼]: "WŁĄCZONY"/"WYŁĄCZONY" → **OK**

---

## Blokada połączeń przychodzących (tylko użytkownicy usługi ID rozmówcy)

Funkcja pozwala na odrzucanie połączeń z określonych numerów telefonów, które są traktowane jako niechciane. Po wykryciu połączenia urządzenie dokonuje jego identyfikacji, nie włączając jeszcze dzwonka. Jeżeli numer telefonu znajduje się na liście numerów blokowanych, urządzenie odrzuca połączenie.

---

### Zapisywanie niepożądanych rozmówców

Można zapisać do 30 numerów telefonów, korzystając z listy rozmówców lub wpisując bezpośrednio ich numery.

#### 1. **Menu**

2. [▲]/[▼]: "Ust. podstawowe" → **OK**
3. [▲]/[▼]: "Ust. połączeń" → **OK**
4. [▲]/[▼]: "Blokuj Caller ID" → **OK**
5. [▲]/[▼]: wybierz pustą linię → **Menu**
6. [▲]/[▼]: "Edytuj" → **OK**
7. Wprowadź numer telefonu (do 32 cyfr) → **OK**

---

### Edycja odrzucanych numerów telefonów

1. **Menu**
2. [▲]/[▼]: "Ust. podstawowe" → **OK**
3. [▲]/[▼]: "Ust. połączeń" → **OK**
4. [▲]/[▼]: "Blokuj Caller ID" → **OK**
5. [▲]/[▼]: wybierz żądany numer telefonu → **Menu**
6. [▲]/[▼]: "Edytuj" → **OK**
7. Wprowadź numer telefonu. → **OK**

---

### Usuwanie numerów z listy odrzucanych

1. **Menu**
2. [▲]/[▼]: "Ust. podstawowe" → **OK**
3. [▲]/[▼]: "Ust. połączeń" → **OK**
4. [▲]/[▼]: "Blokuj Caller ID" → **OK**
5. [▲]/[▼]: wybierz żądany numer telefonu → **Menu**
6. [▲]/[▼]: "Usuń numer"\*1 → **OK**
7. [▲]/[▼]: "Tak" → **OK**

\*1 Aby usunąć wszystkie pozycje, zamiast opcji „Usuń numer” wybierz opcję „Usuń wsz. numery”.

---

### Wykonywanie anonimowego połączenia

Przed wykonaniem połączenia wykonaj poniższą procedurę:

#### Ważne:

- Zalecamy konfigurację tej funkcji wspólnie z administratorem. Skontaktuj się z administratorem, aby uzyskać dalsze informacje.

1. **Menu**
2. [▲]/[▼]: "Ust. podstawowe" → **OK**
3. [▲]/[▼]: "Ust. połączeń" → **OK**
4. [▲]/[▼]: "Numer nieznan" → **OK**
5. [▲]/[▼]: wybierz linię → **OK**
6. [▲]/[▼]: "WŁĄCZONY"/"WYŁĄCZONY" → **OK**

## Zmiana ustawień podstawowych

### Wybieranie głównej pozycji w trybie czuwania

1. **Menu**
2. [▲]/[▼]: "Ust. podstawowe" → **OK**
3. [▲]/[▼]: wybierz główną pozycję → **OK**

Pozycja główna	Pozycja dodatkowa			Strona
Opcje przychodzą	Poziom dzwonka	Typ dzwonienia		str. 55
Opcje rozmowy	Poziom głośnika	Poziom słuchawki	Poziom słuchaw.	str. 55
Opcje odpowiedzi	Auto odbiór	Opóź.autom.odb.		str. 55
Opcje przycisków	Klucz programu	Edyc.przyc.ekr.	Nazwa przycisku	str. 55
	Czas wyb.skróc.			
Opcje ekranu	Język	Podświetlenie	Kontrast LCD	str. 57
	Ekran gotowości	NazwaKategorii	Format daty	
	Format czasu			
Ton przycisku				str. 58
Ust. połączeń	Blokuj nieznanne	Numer nieznanny	Blokuj Caller ID	str. 58
	Wszędzie*1	Biuro zdalne*1	Dzw. równoległe*1	
	Blokada systemu			
Inne opcje	Zmiana hasła	Wbudowana strona		str. 59

\*1 Pozycja ta jest wyświetlana tylko wtedy, gdy funkcja została włączona. Skontaktuj się z administratorem, aby uzyskać dalsze informacje.

## Zmiana ustawień systemu

### Ważne:

- Zakres dostępnych opcji zależy od rodzaju systemu telefonicznego. Skontaktuj się z administratorem, aby uzyskać dalsze informacje.

### [W trybie czuwania]

1. **Menu**
2. [▲]/[▼]: "Ust. systemu" → **OK**
3. [▲]/[▼]: wybierz główną pozycję → **OK**

Pozycja główna	Pozycja dodatkowa			Strona
Status	Stan linii	Wersja Firmware	Tryb IP	str. 60
	Ustawienia IPv4	Ustawienia IPv6	Adres MAC	
	LLDP	VLAN		
Ustawienia sieci	Wybór trybu IP	Ustawienia IPv4	Ustawienia IPv6	str. 60
	LLDP	VLAN	Prędkość poł.	
Ust. systemu	Ust. Czas/Data*1	Uwierzytelnianie	Kod dostępu	str. 61
	Ustawienia Xsi*2	Ustawienia UC*2	Restart	

- \*1 Dostępność jest uzależniona od parametrów linii telefonicznej. Skontaktuj się z administratorem, aby uzyskać dalsze informacje.
- \*2 Pozycja ta jest wyświetlana tylko wtedy, gdy funkcja została włączona. Skontaktuj się z administratorem, aby uzyskać dalsze informacje.

---

### Programowanie za pośrednictwem internetowego interfejsu użytkownika

Funkcja umożliwia użycie interfejsu internetowego do skonfigurowania rozmaitych ustawień i opcji, również takich, których nie da się ustawić bezpośrednio. Poniższa lista zawiera przydatne funkcje, które można skonfigurować za pomocą interfejsu internetowego.

Skontaktuj się z administratorem, aby uzyskać dalsze informacje.

- Ustawienia języka (Telefon IP/Sieć)
- Hasło użytkownika (dostęp do interfejsu internetowego)
- Domyślna linia dla połączeń wychodzących
- Lista odrzucanych numerów telefonów
- Funkcje połączeń
  - Włączanie wykonywania połączeń anonimowych
  - Włączanie blokady połączeń anonimowych
  - Włączanie funkcji „Nie przeszkadzać”
  - Włączanie każdorazowego przekazywania połączeń
  - Przekazywanie numeru (každorazowe)
  - Włączanie przekazywania połączeń, gdy linia jest zajęta
  - Przekazywanie numeru (zajęty)
  - Włączanie przekazywania połączeń przy braku odpowiedzi
  - Przekazywanie numeru (brak odpowiedzi)
  - Liczba sygnałów (brak odpowiedzi)
- Numer gorącej linii
- Klawisz programowalny
- Importowanie i eksportowanie książki telefonicznej

#### Uwaga:

- Každorazowy dostęp do tego interfejsu wymaga jego włączenia (opcja Wbudowana obsługa Internetu). Patrz sekcja „Inne opcje”, str. 59.

### Instalacja i konfiguracja

#### Uwaga:

- Firma Panasonic nie ponosi jakiegokolwiek odpowiedzialności za obrażenia ciała czy uszkodzenia mienia wynikające z nieprawidłowej instalacji urządzenia lub wykorzystywania go niezgodnie z tą instrukcją.

#### Ostrzeżenie:

- Aby ograniczyć ryzyko pożaru lub porażenia prądem, nie przeciążaj gniazdek elektrycznych ani przedłużaczy.
- Włóż wtyczkę zasilacza prądu przemiennego do gniazdka i dociśnij ją do końca. W przeciwnym razie mogłoby dojść do porażenia prądem i/lub powstania nadmiernej ilości ciepła skutkującej pożarem.
- Pamiętaj o regularnym czyszczeniu wtyczki i zasilacza z kurzu. Co pewien czas wyciągaj wtyczkę z gniazdka i przecieraj ją suchą szmatką. Nagromadzenie kurzu może doprowadzić do uszkodzenia izolacji i pożaru.

---

### Montaż podstawki

Przymocuj podstawkę do telefonu stacjonarnego.

1. Włóż podstawkę w gniazda w obudowie.
2. Delikatnie obróć podstawkę w pokazanym kierunku, aż zostanie zamocowana.

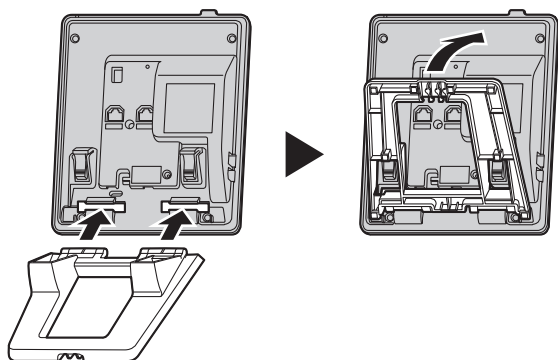

---

### Ustawianie podstawki w żądanym położeniu

Dociśnij podstawkę w miejscach oznaczonych słowem PUSH, korzystając z obu rąk. Przesuń ją tak, aby została zablokowana w żądanej pozycji.



- Górna pozycja → dolna pozycja

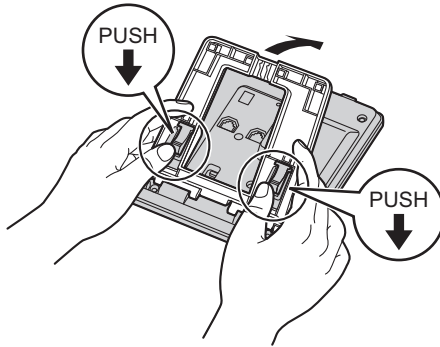

- Dolna pozycja → górna pozycja

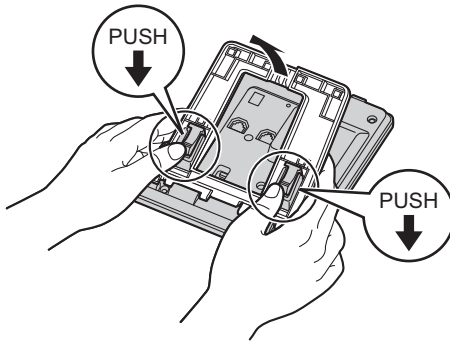

---

## Demontaż podstawki

Odchyl podstawkę w kierunku wskazanym na oznaczeniach ze słowem PUSH, korzystając z obu rąk.

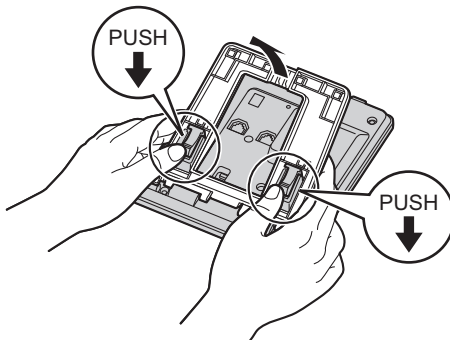

### Podłączanie przewodów

Podłącz do urządzenia kabel sieci Ethernet, przewód słuchawki oraz przewód zasilacza prądu przemiennego (opcjonalnie).

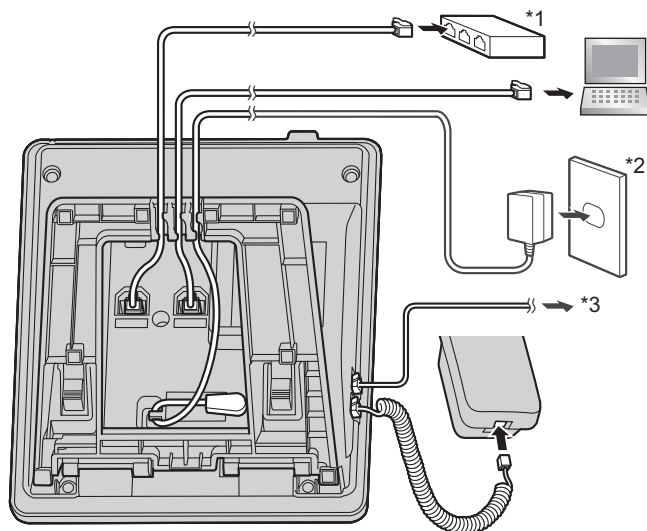

\*1 Koncentrator PoE

\*2 Opcjonalny zasilacz prądu przemiennego

\*3 Opcjonalny zestaw słuchawkowy

Najnowsze informacje na temat zestawów słuchawkowych przetestowanych z urządzeniem można znaleźć na stronie internetowej:

<http://panasonic.net/pcc/support/sipphone/>

- Pierwotne ustawienie adresu IP to „DHCP—Automatycznie”. Aby uzyskać informacje na temat swojego środowiska sieciowego, skontaktuj się z administratorem. Aby uzyskać szczegółowe informacje, patrz sekcja “Ustawienia sieci”, str. 60.

#### Wybór kabli Ethernet (niedołączone)

- Używaj elastycznych kabli bez zakrytych wtyczek. Nie należy używać kabli z twardą warstwą izolacyjną, która może ulec pęknięciu lub rozdarciu podczas zginania. Aby zapobiec uszkodzeniu kabli, należy korzystać z kabli, które nie wysuną się z podstawy urządzenia.

Podłącz kable, jak pokazano na poniższej ilustracji.

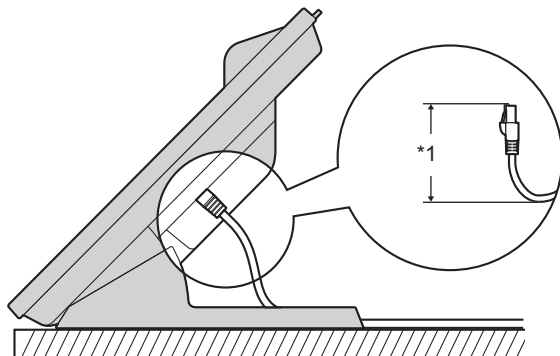

\*1 Maks. 60 mm (2 3/8 cala)

- Używaj prostych kabli Ethernet kategorii 5e (lub wyższej) (nieodłączone) o maksymalnej średnicy 6,5 mm (1/4 cala).

### Podłączanie do koncentratora przełączającego

- W przypadku korzystania z funkcji PoE zasilacz nie jest konieczny.
- Urządzenie spełnia wymagania standardu zasilania PoE klasy 1.

### Podłączanie do komputera PC

- Port komputera PC nie obsługuje funkcji PoE dla podłączonych urządzeń.

### Podłączanie kabli i zasilacza

- Przełóż kabel Ethernet i przewód zasilacza pod podstawką.

## Montaż na ścianie

### Uwaga:

- Upewnij się, że parametry ściany i sposób montażu są adekwatne do wagi urządzenia.

1. Osadź występy adaptera do montażu ściennego w oznaczonych otworach w obudowie telefonu, po czym przesuń adapter w kierunku wskazanym przez strzałkę tak, aby rozległo się kliknięcie.

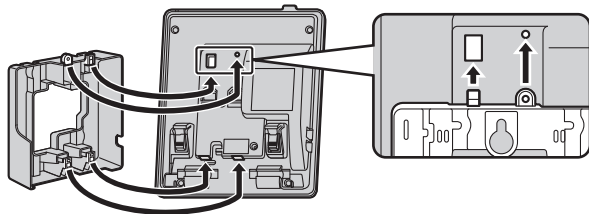

2. Dokręć adapter do telefonu za pomocą małego wkrętu.  
(Zalecany moment: od 0,4 N·m [4,08 kgf·na cm/3,54 funta-siły·na cal] do 0,6 N·m [6,12 kgf·na cm/5,31 funta-siły·na cal])
3. Podłącz przewody zasilacza prądu przemiennego i słuchawki.

## Instalacja i konfiguracja

4. Zamocuj w ścianie duże wkręty oddalone od siebie o 83 mm (3 1/4 cala) lub 100 mm (3 15/16 cala), a następnie zawieś na nich urządzenie.

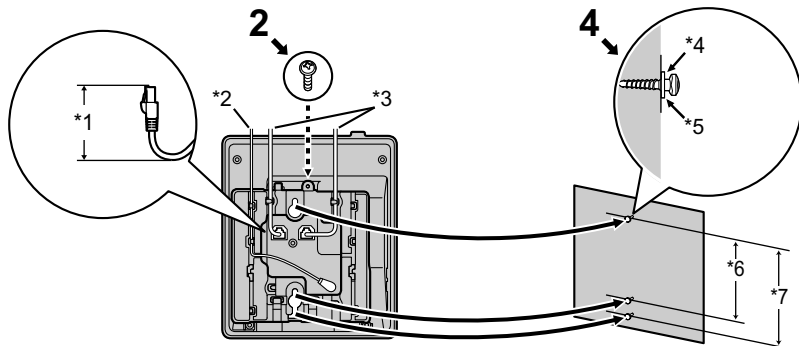

- \*1 Maks. 40 mm (1 37/64 cala)
- \*2 Zasilacz prądu przemiennego
- \*3 Kable sieci Ethernet
- \*4 Podkładka
- \*5 Wkręć do tego punktu.
- \*6 83 mm (3 1/4 cala)
- \*7 100 mm (3 15/16 cala)

- Na końcu tej instrukcji znajdziesz szablon do montażu ściennego.
- Przy wierceniu otworów na wkręty omijaj rury, przewody elektryczne itd., zarówno zewnętrzne, jak i te znajdujące się wewnątrz ściany.
- Głowy wkrętów nie powinny przylegać do ściany.
- W przypadku niektórych rodzajów ścian do zamocowania wkrętów są potrzebne kołki.

## Odkładanie słuchawki

### Odkładanie słuchawki podczas rozmowy

1. Zawieś słuchawkę, korzystając z górnej krawędzi jednostki.

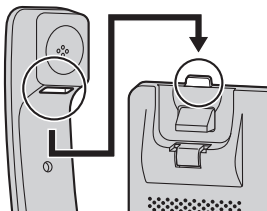

### Zabezpieczanie słuchawki w przypadku zamontowania urządzenia na ścianie

1. Wyjmij z gniazda haczyk na słuchawkę.
2. Odwróć go.
3. Wsuń haczyk z powrotem do gniazda tak, aby rozległo się kliknięcie.

4. Po odłożeniu słuchawka będzie prawidłowo zabezpieczona.

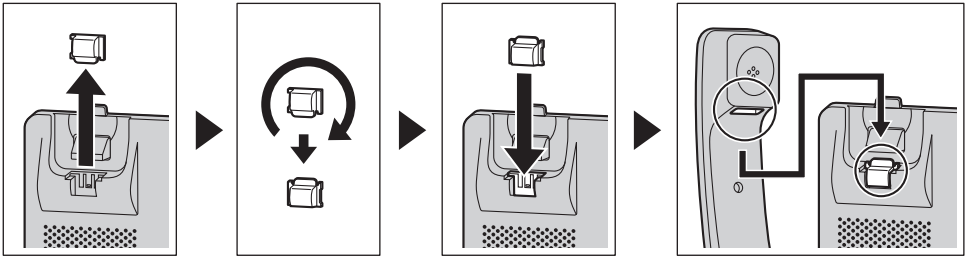

## Aktualizacja oprogramowania

Operator telefoniczny co pewien czas aktualizuje oprogramowanie o nowe funkcje. Skontaktuj się z administratorem, aby uzyskać dalsze informacje.

## Załącznik

## Tryby wprowadzania znaków

KX-HDV130 (Sufiks: NE/X/SX)

Klawi- sze	ABC (alfabet łaciń- ski)	0–9 (znaki numerycz- ne)	ΑΒΓ (j. grecki)	ΑĂĂ (rozszerzenie 1)	ŠŠŠ (rozszerzenie 2)
[1]	Spacja ¶ & ' ( ) * , - . / 1	1	Spacja ¶ & ' ( ) * , - . / 1		
[2]	ABC 2	2	ΑΒΓ 2	ΑĂĂĂĂĂĂĂ Æ B C Ç 2	ΑĂĂĂĂĂ B C C Ć 2
	abc 2		αβγ 2	a á â ã ä å Æ æ b c ç 2	a á â ã ä å b c c Ć 2
[3]	DEF 3	3	ΔΕΖ 3	ĐĎĚ Ę Ę Ę Ę Ę F 3	D Ď Ě Ę Ę Ę F 3
	def 3		δ ε ζ 3	d ð e é ê ë ě f 3	d ě e é ě f 3
[4]	GHI 4	4	ΗΘΙ 4	G Ğ Ĩ İ ĩ İ İ İ İ 4	G Ĩ İ 4
	ghi 4		η θ ι 4	g ğ ĩ i i i i i i 4	g ĩ i 4
[5]	JKL 5	5	ΚΛΜ 5	JKL 5	JKL Ľ Ľ Ľ 5
	jk l 5		κ λ μ 5	jk l 5	jk l Ľ Ľ 5
[6]	MNO 6	6	ΝΞΟ 6	MNŃ Ń Ń Ń Ń Ń Ń Ń Œ Œ œ œ 6	MNŃ Ń Ń Ń Ń Ń Ń Ń Œ 6
	mno 6		ν ξ ο 6	m n ñ o ò ó ô õ ö ø œ 6	m n ñ ñ o ó ô õ ö ø 6
[7]	PQRS 7	7	ΠΡΣ 7	PQRŠ Š Š β 7	PQRŔ Ŕ Š Š Š 7
	p q r s 7		π ρ σ 7	p q r s š š β 7	p q r ŕ ŕ s š š 7
[8]	TUV 8	8	ΤΥΦ 8	TUÚ Ú Ú Ú Ú Ú V 8	T Ť Ť Ú Ú Ú Ú Ú V 8
	tuv 8		τ υ φ 8	t u ú ú ú ú ú v 8	t ť ť u ú ú ú ú v 8
[9]	WXYZ 9	9	ΧΨΩ Ξ 9	W Ŵ X Y Ŷ Z 9	W X Y Ŷ Y Z Ź Ź Ź 9
	wxyz 9		χ ψ ω ξ 9	w ŵ x y ŷ z 9	w x y ŷ y z ź ź ź 9
[0]	Spacja ! ? " ; : + = < > 0	0	Spacja ! ? " ; : + = < > 0		
[#]	\$ % & @ € £	#	\$ % & @ € £		

- Naciśnij klawisz [X] przed wprowadzeniem znaku, aby zmienić wielkie litery na małe lub odwrotnie.
- Wielokrotne naciśnięcie danego klawisza pozwala wyświetlić kolejne znaki, które są mu przyporządkowane. Aby na przykład uzyskać literę „C” alfabetu łacińskiego, należy 3 razy nacisnąć klawisz [2].
- Znaki wpisywane za pomocą klawisza [#] (np. symbol „\$” są niedostępne podczas przeszukiwania książki telefonicznej. Patrz sekcja “Wyszukiwanie pozycji zapisanych w lokalnej książce telefonicznej”, str. 38.

- Klawisze telefonu mogą różnić się wyglądem od tych przedstawionych w tabeli.

## Układ menu ustawień podstawowych

### Opcje przychodzą

Pozycja dodatkowa	Opis	Ustawienie	Wartość domyślna
Poziom dzwonka	Regulacja głośności dzwonka	<input type="checkbox"/> Poziom 1–8 <input type="checkbox"/> WYŁĄCZONY	Poziom 5
Typ dzwonięcia • Linia 1–2 • Dzwon. dla prywatności (Kategoria 1–9)	Wzorzec dzwonka Wybór dzwonka dla każdego typu połączenia*1.	<input type="checkbox"/> Dzwonek 1–19, 25–32	Dzwonek 1

\*1 Zaprogramowane melodie są wykorzystywane na mocy zezwolenia © 2010 Copyrights Vision Inc.

### Opcje rozmowy

Pozycja dodatkowa	Opis	Ustawienie	Wartość domyślna
Poziom głośnika	Regulacja głośności głośnika.	Poziom 1–8	Poziom 5
Poziom słuchawki	Regulacja głośności słuchawki.	Poziom 1–8	Poziom 5
Poziom słuchaw.	Regulacja głośności głośnika słuchawki.	Poziom 1–8	Poziom 5

### Opcje odpowiedzi

Pozycja dodatkowa	Opis	Ustawienie	Wartość domyślna
Auto odbiór	Wybór typów urządzeń korzystających z funkcji automatycznego odbierania.	<input type="checkbox"/> Tryb głośny <input type="checkbox"/> Słuchawka	Tryb głośny
Opóź.autom.odb.	Określa, ile czasu musi upłynąć, zanim połączenie zostanie automatycznie odebrane (gdy opcja jest włączona).	0s–20s	6s

### Opcje przycisków

Pozycja dodatkowa	Opis	Ustawienie	Wartość domyślna
Klucz programu • Klucz programu 1–2	Przypisuje funkcje do każdego klawisza programowalnego.	<input type="checkbox"/> Wyb. jednodotkowe <input type="checkbox"/> BLF <input type="checkbox"/> Linia <input type="checkbox"/> ACD*1 <input type="checkbox"/> Zaloguj <input type="checkbox"/> Wrapup <input type="checkbox"/> Przekier.	Brak

## Załącznik

Pozycja dodatkowa	Opis	Ustawienie	Wartość domyślna
Edyc.przyc.ekr. <ul style="list-style-type: none"> <li>● Przyc. ekr. A</li> <li>● Przyc. ekr. B</li> <li>● Przyc. ekr. C</li> </ul>	Pozwala zmieniać funkcje klawiszy programowych dla następujących sytuacji: <ul style="list-style-type: none"> <li>● Gotowość</li> <li>● Rozmowa</li> </ul>	<input type="checkbox"/> Domyślne <input type="checkbox"/> Przycisk funkc. <input type="checkbox"/> PW / TNP* <sup>2</sup> <input type="checkbox"/> Flash/Wywołaj* <sup>3</sup> <input type="checkbox"/> Rej.poł.przy. <input type="checkbox"/> Rej.poł.wych. <input type="checkbox"/> Książka telef. <input type="checkbox"/> Parkuj poł.* <sup>1*3</sup> <input type="checkbox"/> Pauza* <sup>1</sup> <input type="checkbox"/> Przywołanie* <sup>1*2</sup> <input type="checkbox"/> Wybier. Hot Key* <sup>2</sup>	Brak
Nazwa przycisku <ul style="list-style-type: none"> <li>● Przyc. ekr. A</li> <li>● Przyc. ekr. B</li> <li>● Przyc. ekr. C</li> </ul>	Pozwala zmieniać nazwy klawiszy programowych dla następujących sytuacji: <ul style="list-style-type: none"> <li>● Gotowość</li> <li>● Rozmowa</li> </ul>	Do 5 znaków	Brak
Czas wyb.skróc.	Liczba sekund do automatycznego wybrania numeru po przytrzymaniu klawisza szybkiego wybierania w trybie „Automatycznie”.	1s–20s	2s

\*1 Pojawia się na wyświetlaczu po skonfigurowaniu w telefonie.

\*2 Pojawia się na wyświetlaczu po wybraniu opcji „Gotowość”.

\*3 Pojawia się na wyświetlaczu po wybraniu opcji „Rozmowa”.



## Opcje ekranu

Pozycja dodatkowa	Opis	Ustawienie	Wartość domyślna
Język	Wybór wersji językowej. W razie potrzeby można pobrać do 10 języków z serwera lub internetu. Skontaktuj się z administratorem, aby uzyskać dalsze informacje.	<b>Sufiks: NE/X/SX</b> <input type="checkbox"/> Automatycznie <input type="checkbox"/> English <input type="checkbox"/> Deutsch <input type="checkbox"/> Español <input type="checkbox"/> FRANÇAIS <input type="checkbox"/> Italiano <input type="checkbox"/> Svenska <input type="checkbox"/> Nederlands <input type="checkbox"/> Português <input type="checkbox"/> Čeština	Automatycznie
		<b>Sufiks: (brak)/C</b> <input type="checkbox"/> Automatycznie <input type="checkbox"/> English <input type="checkbox"/> Español <input type="checkbox"/> FRANÇAIS	Automatycznie
		<b>Sufiks: RU</b> <input type="checkbox"/> Automatycznie <input type="checkbox"/> English <input type="checkbox"/> РУССКИЙ <input type="checkbox"/> Українська	Automatycznie
Podświetlenie	Włącza lub wyłącza podświetlenie wyświetlacza. W przypadku wybrania pozycji „Automatycznie” lub „WŁĄCZONY” ustawia poziom podświetlenia w zakresie 1–3.	<input type="checkbox"/> Automatycznie <input type="checkbox"/> WŁĄCZONY <input type="checkbox"/> WYŁĄCZONY	Automatycznie
Kontrast LCD	Regulacja kontrastu podświetlenia wyświetlacza.	Poziom 1–6	Poziom 3
Ekran gotowości	Pozwala wybrać element wyświetlany na ekranie w trybie czuwania.	<input type="checkbox"/> Numer telefonu <input type="checkbox"/> Nazwa/numer tel. <input type="checkbox"/> Nazwa <input type="checkbox"/> WYŁĄCZONY	Numer telefonu
NazwaKategorii	Edycja nazw kategorii.	Do 13 znaków na kategorię (1–9)	Brak
Format daty	Wybór formatu daty widocznej na ekranie w trybie czuwania.	<input type="checkbox"/> DD-MM-RRRR <input type="checkbox"/> MM-DD-RRRR	<b>Sufiks: NE/X/SX/ RU</b> DD-MM-RRRR
			<b>Sufiks: (brak)/C</b> MM-DD-RRRR

## Załącznik

Pozycja dodatkowa	Opis	Ustawienie	Wartość domyślna
Format czasu	Wybór formatu godziny widocznej na ekranie w trybie czuwania.	<input type="checkbox"/> 12H <input type="checkbox"/> 24H	Sufiks: NE/X/SX/ RU 24H Sufiks: (brak)/C 12H

### Ton przycisku

Pozycja dodatkowa	Opis	Ustawienie	Wartość domyślna
Ton przycisku	Włącza lub wyłącza dźwięk klawiszy.	<input type="checkbox"/> WŁĄCZONY <input type="checkbox"/> WYŁĄCZONY	WŁĄCZONY

### Ust. połączeń

Pozycja dodatkowa	Opis	Ustawienie	Wartość domyślna
Blokuj nieznanne	Pozwala blokować anonimowe połączenia przychodzące.	Linia 1–2 <input type="checkbox"/> WŁĄCZONY <input type="checkbox"/> WYŁĄCZONY	WYŁĄCZONY
Numer nieznan	Blokuje lub zezwala na anonimowe połączenia wychodzące.	Linia 1–2 <input type="checkbox"/> WŁĄCZONY <input type="checkbox"/> WYŁĄCZONY	WYŁĄCZONY
Blokuj Caller ID	Edycja lub usuwanie numerów odrzucanych połączeń przychodzących.	Linia 1–2 –Edytuj –Usuń numer –Usuń wsz. numery	Brak
Wszędzie <sup>*1</sup>	Określa i pozwala edytować ustawienia usługi Xsi wszędzie.	–Wszędzie <sup>*2</sup> <input type="checkbox"/> WŁĄCZONY <input type="checkbox"/> WYŁĄCZONY –Nazwa –Numer telefonu <sup>*3</sup>	—
Biuro zdalne <sup>*1</sup>	Ustawienia funkcji zdalnego biura usługi Xsi.	–Biuro zdalne <input type="checkbox"/> WŁĄCZONY <input type="checkbox"/> WYŁĄCZONY –Numer telefonu <sup>*3</sup>	—
Dzw. równoległe <sup>*1</sup>	Ustawienia funkcji jednoczesnego dzwonka usługi Xsi.	–Dzw. równoległe <input type="checkbox"/> WŁĄCZONY <input type="checkbox"/> WYŁĄCZONY –Numer telefonu <sup>*3</sup>	—
Blokada systemu	Ustawienie blokady menu ustawień połączeń.	<input type="checkbox"/> WŁĄCZONY <sup>*4</sup> <input type="checkbox"/> WYŁĄCZONY	WYŁĄCZONY

\*1 Pozycję tę można wybrać, jeżeli dostępna jest usługa Xsi. Skontaktuj się z administratorem, aby uzyskać dalsze informacje.

\*2 Opcja wyświetlana wyłącznie podczas edycji.

- \*3 Jeżeli numer telefonu zawiera więcej niż 32 cyfry, każda kolejna cyfra powyżej tego limitu nie będzie wyświetlana.
- \*4 Hasło jest wymagane (4 cyfry).

## Inne opcje

Pozycja dodatkowa	Opis	Ustawienie	Wartość domyślna
Zmiana hasła <sup>*1*2</sup>	Zmienia hasło telefonu (4 cyfry) używane do odblokowywania książki telefonicznej.	Wpisz stare hasło <sup>*3*4</sup> . ↓ Wpisz nowe hasło. ↓ Potwierdź nowe hasło.	Brak
Wbudowana strona	Pozwala określić, czy funkcje interfejsu internetowego i logowania mają być dostępne.	<input type="checkbox"/> WŁĄCZONY <input type="checkbox"/> WYŁĄCZONY	WYŁĄCZONY

- \*1 Aby uniknąć nieautoryzowanego dostępu do urządzenia, należy:
- Ustawić losowe hasło, którego nie da się łatwo odgadnąć.
  - Regularnie zmieniać hasło.
- \*2 Na wszelki wypadek hasło należy zanotować.
- \*3 Jeśli hasło nie zostało jeszcze zdefiniowane, można pominąć pierwszy krok.
- \*4 Aby uzyskać szczegółowe informacje dotyczące ustawiania hasła, patrz sekcja "Ustawianie hasła", str. 21.

## Układ menu ustawień systemu

### Status

Pozycja dodatkowa	Opis	Ustawienie	Wartość domyślna
Stan linii ● 1–2	Wyświetla stan linii.	Zarejestrowana*1/ Rejestrowanie*1/(Brak)	—
Wersja Firmware	Wyświetla wersję oprogramowania sprzętowego telefonu.	—	—
Tryb IP	Wyświetla tryb adresów IP.	IPv4/IPv6/IPv4&IPv6	—
Ustawienia IPv4	Wyświetla informacje o ustawieniach protokołu IPv4.	–Adres IP*2 –Maska podsieci*2 –Brama domyślna*2 –DNS*2	—
Ustawienia IPv6	Wyświetla informacje o ustawieniach protokołu IPv6.	–Adres IP*3 –Prefiks*3 –Brama domyślna*3 –DNS*3	—
Adres MAC	Wyświetla adres MAC telefonu.	—	—
LLDP	Wyświetla stan protokołu LLDP.	WŁĄCZONY/WYŁĄCZONY	—
VLAN	Wyświetla identyfikator i priorytet sieci VLAN.	—	—

\*1 Po wybraniu pozycji i naciśnięciu przycisku **OK** zostanie wyświetlony numer telefonu wybranej linii.

\*2 Jeżeli opcja nie jest ustawiona, na wyświetlaczu widać wartość „0.0.0.0”. Kiedy telefon nie jest podłączony do sieci, wyświetlana jest informacja „...”.

\*3 Jeżeli opcja nie jest ustawiona, na wyświetlaczu widać wartość „0:0”. Kiedy telefon nie jest podłączony do sieci, wyświetlana jest informacja „:”.

### Ustawienia sieci

Pozycja dodatkowa	Opis	Ustawienie	Wartość domyślna
Wybór trybu IP	Służy do zmiany ustawień sieciowych telefonu. Aktualnie wybrane opcje są podświetlone.	–IPv4 –IPv6 –IPv4&IPv6	IPv4
Ustawienia IPv4	Pozwala określić ustawienia protokołu IPv4.	<input type="checkbox"/> DHCP <input type="checkbox"/> Automatycznie <input type="checkbox"/> Ręcznie –DNS 1 –DNS 2 <input type="checkbox"/> STATYCZNY –Adres IP –Maska podsieci –Brama domyślna –DNS 1 –DNS 2	DHCP–Automatycznie

Pozycja dodatkowa	Opis	Ustawienie	Wartość domyślna
Ustawienia IPv6	Pozwala określić ustawienia protokołu IPv6.	<input type="checkbox"/> DHCP <input type="checkbox"/> Automatycznie <input type="checkbox"/> Ręcznie –DNS 1 –DNS 2 <input type="checkbox"/> RA IPv6 –DNS 1 –DNS 2 <input type="checkbox"/> STATYCZNY –Adres IP –Prefiks –Brama domyślna –DNS 1 –DNS 2	DHCP–Automatycznie
LLDP	Pozwala określić ustawienia protokołu LLDP.	<input type="checkbox"/> Port PC –VLAN ID –Priorytet <input type="checkbox"/> WŁĄCZONY <input type="checkbox"/> WYŁĄCZONY	VLAN ID: 0 Priorytet: 0 WŁĄCZONY
VLAN	Pozwala określić ustawienia sieci VLAN.	<input type="checkbox"/> Włącz VLAN <input type="checkbox"/> Tak <input type="checkbox"/> Nie <input type="checkbox"/> Telefon IP –VLAN ID –Priorytet <input type="checkbox"/> PC –VLAN ID –Priorytet	Włącz VLAN: Nie Telefon IP: VLAN ID: 2 Priorytet: 7 PC: VLAN ID: 1 Priorytet: 0
Prędkość poł.	Pozwala zmienić ustawienia trybu PHY sieci Ethernet.	<input type="checkbox"/> Telefon IP <input type="checkbox"/> Automatycznie <input type="checkbox"/> 100M-Full <input type="checkbox"/> 100M-Half <input type="checkbox"/> 10M-Full <input type="checkbox"/> 10M-Half <input type="checkbox"/> PC <input type="checkbox"/> Automatycznie <input type="checkbox"/> 100M-Full <input type="checkbox"/> 100M-Half <input type="checkbox"/> 10M-Full <input type="checkbox"/> 10M-Half	Automatycznie

## Ust. systemu

Pozycja dodatkowa	Opis	Ustawienie	Wartość domyślna
Ust. Czas/Data*1	Pozwala ustawić datę i godzinę w telefonie.	—	—

## Załącznik

Pozycja dodatkowa	Opis	Ustawienie	Wartość domyślna
Uwierzytelnianie	Identyfikator i hasło uwierzytelniania HTTP.	–ID* <sup>2</sup> –Hasło* <sup>2</sup>	Brak
Kod dostępu* <sup>3</sup>	Określa kod dostępu do serwera przekierowania.	Do 16 znaków	Brak
Ustawienia Xsi* <sup>4</sup>	Identyfikator i hasło uwierzytelniania usługi Xsi.	Linia 1–2 –ID* <sup>2</sup> –Hasło* <sup>2</sup>	Brak
Ustawienia UC* <sup>4</sup>	Identyfikator i hasło uwierzytelniania usługi Broadsoft UC (IM&P).	–ID* <sup>2</sup> –Hasło* <sup>2</sup>	Brak
Restart* <sup>5</sup>	Uruchom ponownie urządzenie.	<input type="checkbox"/> Tak <input type="checkbox"/> Nie	—

\*1 Dostępność jest uzależniona od parametrów linii telefonicznej. Skontaktuj się z administratorem, aby uzyskać dalsze informacje.

\*2 Do 128 znaków

\*3 Ta pozycja jest wyświetlana tylko podczas pierwszego wprowadzania ustawień.

\*4 Pozycja ta jest wyświetlana tylko wtedy, gdy funkcja została włączona. Skontaktuj się z administratorem, aby uzyskać dalsze informacje.

\*5 Urządzenie zostanie ponownie uruchomione, nawet jeśli uzyskano dostęp do niego za pośrednictwem internetowego interfejsu użytkownika lub w trakcie trwania połączenia.

## Dane techniczne

Pozycja	Dane techniczne
Zasilanie	Zasilacz prądu przemiennego lub zasilanie z sieci Ethernet (PoE) (IEEE 802.3af)
Zużycie mocy	PoE Tryb czuwania: ok. 2,2 W (wyłączony tryb ECO), ok. 1,9 W (włączony tryb ECO) Podczas rozmowy: ok. 2,3 W (wyłączony tryb ECO), ok. 2,0 W (włączony tryb ECO) Zasilacz prądu przemiennego Tryb czuwania: ok. 2,0 W (wyłączony tryb ECO), ok. 1,3 W (włączony tryb ECO) Podczas rozmowy: ok. 2,1 W (wyłączony tryb ECO), ok. 1,4 W (włączony tryb ECO)
Maksymalne zużycie mocy	Ok. 2,8 W
Środowisko pracy	Od 0 °C (32 °F) do 40 °C (104 °F)
Gniazdo sieci Ethernet	LAN: 1 (RJ45), PC: 1 (RJ45)
Typ sieci Ethernet	10Base-T/100Base-TX (Automatycznie / 100MB-PEŁNA / 100MB-POŁOWA / 10MB-PEŁNA / 10MB-POŁOWA) Auto MDI / MDIX
Kodowanie i dekodowanie – szerokie pasmo	G.722
Kodowanie i dekodowanie - wąskie pasmo	G.711a-law / G.711μ-law / G.729a
Tryb wielu linii	2
Wyświetlacz ciekłokrystaliczny	Monochromatyczne graficzne
Wymiary wyświetlacza	132 × 64 pikseli, 4 linii
Podświetlanie wyświetlacza	3 poziomy (zawsze wł./automatycznie/zawsze wył.)
Metoda połączenia VoIP	SIP
Głośnik	1
Mikrofon	1
Gniazdo zestawu słuchawkowego	1 (RJ9)
Wymiary (szerokość × głębokość × wysokość; podłączona podstawa)	Położenie „górne”: 167 mm × 165 mm × 148 mm (6,57 cala × 6,50 cala × 5,83 cala) Położenie „dolne”: 167 mm × 173 mm × 115 mm (6,57 cala × 6,81 cala × 4,53 cala)
Waga (ze słuchawką, przewodem słuchawki i podstawką)	691 g (1,52 funta)

## Rozwiązywanie problemów

### Częste problemy i ich rozwiązania

#### Ogólne

Problem	Możliwa przyczyna	Rozwiązanie
Wyświetlacz niczego nie pokazuje.	Urządzenie nie jest zasilane.	Urządzenie nie zostało zaprojektowane do pracy podczas przerw w dostawie energii. Upewnij się, że urządzenia zapewniające zasilanie PoE jest zasilane i że kabel sieci Ethernet jest prawidłowo podłączony. Jeżeli podłączono zasilacz prądu przemiennego, upewnij się, że jest on podłączony do gniazdka oraz że jest on zasilany.
Dane na wyświetlaczu są mało wyraźne.	Ustawiono zbyt niski kontrast wyświetlacza.	Dostosuj kontrast wyświetlacza.
Urządzenie nie działa poprawnie.	Kable i przewody są nieprawidłowo podłączone.	Sprawdź wszystkie połączenia.
	Ustawienia połączenia są niepoprawne.	<ul style="list-style-type: none"> <li>Skonsultuj się z administratorem w celu potwierdzenia poprawności ustawień.</li> <li>Jeżeli problem nie znika, skonsultuj się ze sprzedawcą.</li> </ul>
	Wystąpił błąd.	Uruchom ponownie urządzenie.
Nie słychać tonów wybierania.	—	Upewnij się, że kabel sieci LAN jest poprawnie podłączony.
Nie można anulować blokady książki telefonicznej.	Wprowadzone hasło jest nieprawidłowe.	Wprowadź poprawne hasło.
Nie pamiętam hasła.	—	Skonsultuj się z administratorem lub sprzedawcą.
Data i godzina są nieprawidłowe.	—	Dostosuj datę i godzinę w telefonie.
Świeci się kontrolka wiadomości/dzwonka.	Otrzymano wiadomość głosową podczas prowadzenia rozmowy lub nieobecności przy aparacie.	Sprawdź wiadomość głosową.



#### Wykonywanie i odbieranie połączeń

Problem	Możliwa przyczyna	Rozwiązanie
Nie można wykonywać połączeń.	Wprowadzono nieprawidłowy numer telefonu.	<ul style="list-style-type: none"> <li>Upewnij się, że wprowadzony numer telefonu rozmówcy jest prawidłowy.</li> <li>Skonsultuj się z administratorem lub sprzedawcą.</li> </ul>
	Urządzenie pobiera aktualizację oprogramowania sprzętowego.	Podczas pobierania aktualizacji nie można wykonywać połączeń. Poczekaj na ukończenie aktualizacji, a następnie spróbuj wykonać połączenie.



Problem	Możliwa przyczyna	Rozwiązanie
	Trwa importowanie lub eksportowanie listy książki telefonicznej.	<ul style="list-style-type: none"> <li>Poczekaj kilka minut, aż operacja zostanie ukończona.</li> <li>Potwierdź zaistniałą sytuację u administratora lub sprzedawcy.</li> </ul>
Nie można wykonywać połączeń międzymiastowych.	Wykupiona usługa telefoniczna nie pozwala na wykonywanie połączeń międzymiastowych.	Upewnij się u dostawcy usług telekomunikacyjnych, że masz abonament obejmujący usługi rozmów długodystansowych.
Dzwonek nie informuje o połączeniu przycho-dzącym.	Dzwonek jest wyłączony.	Naciśnij klawisz głośności [+ ] podczas odbierania połączenia lub zmień ustawienie głośności dzwonka.
Linia rozłącza się podczas rozmowy z zew-nętrnym rozmówcą.	System/usługa telefoniczna ma usta-lony limit długości rozmów zew-nętrnych.	W razie potrzeby skonsultuj się z dostaw-cą usług telekomunikacyjnych w celu zwiększenia limitu.

## Jakość dźwięku

Problem	Możliwa przyczyna	Rozwiązanie
Rozmówca mnie nie sły-szy.	Urządzenie jest wyciszone.	Naciśnij klawisz  /  / [MUTE/AUTO ANS], aby wyłączyć funkcję wyciszenia.
	W przypadku korzystania z trybu gło-snomówiącego coś może zasłaniać mi-krofon.	Nie zasłaniaj mikrofonu urządzenia pod-czas połączeń. Nie trzymaj rąk ani przed-miotów takich, jak teczki, filiżanki czy dzbanek z kawą, w pobliżu urządzenia podczas połączeń.
Urywany dźwięk; słyszę swój głos w głośniku.	Znajdujesz się zbyt daleko od mikro-fonu.	Spróbuj mówić bliżej mikrofonu.
	Otoczenie nie nadaje się do wykony-wania rozmów w trybie głośnomówią-cym.	<ul style="list-style-type: none"> <li>Urządzenia nie należy używać w pro-mieniu 2 m (6 stóp 7 cali) od rzutni-ków, klimatyzatorów, wentylatorów lub innych urządzeń będących źród-łem hałasu lub szumu elektrycznego.</li> <li>Korzystając z urządzenia w pomie-szczeniu z oknami, zasłoń zasłony lub żaluzje w celu uniknięcia echa.</li> <li>Korzystaj z urządzenia w cichym oto-czeniu.</li> </ul>
	Urządzenie zostało przemieszczone podczas połączenia.	Nie przemieszczaj urządzenia podczas połączenia.
	Coś zasłania mikrofon.	Nie zasłaniaj urządzenia podczas połą-czeń. Nie trzymaj rąk ani przedmiotów takich, jak teczki, filiżanki czy dzbanek z kawą, w pobliżu urządzenia podczas połączeń.

## Załącznik

Problem	Możliwa przyczyna	Rozwiązanie
	<b>Rozmówca korzysta z półdupleksowego telefonu głośnomówiącego.</b>	Jeżeli rozmówca korzysta z półdupleksowego telefonu głośnomówiącego, czasami podczas rozmów dźwięk może się urywać. W celu osiągnięcia najlepszych efektów rozmówca powinien korzystać z pełnodupleksowego telefonu głośnomówiącego.

### Lista książki telefonicznej

Problem	Możliwa przyczyna	Rozwiązanie
<b>Nie można dodawać ani edytować wpisów w książce telefonicznej.</b>	<b>Książka telefoniczna jest pełna.</b>	Usuń zbędne wpisy. Maksymalna liczba wpisów w książce telefonicznej to 500.

## Komunikaty o błędach

Podczas pracy urządzenia na jego wyświetlaczu mogą się pojawiać komunikaty o błędach. Poniższa tabela zawiera zestawienie tych komunikatów oraz informacje o możliwych przyczynach problemów i sposobach ich rozwiązywania.

Komunikat o błędzie	Możliwa przyczyna	Rozwiązanie
Błąd:001 Sprawdź kabel LAN.	Kabel sieci LAN nie został podłączony.	Sprawdź wszystkie połączenia.
Błąd:002 Kolizja adresów IP	Ustawienia sieciowe urządzenia są niepoprawne.	Skonsultuj się z administratorem systemu lub sprzedawcą.
Błąd:002 Adres IP		
Błąd:003 Nie zarejestrowany	Nieudana rejestracja w serwerze SIP.	Skonsultuj się z administratorem systemu lub sprzedawcą.
Pamięć pełna	Książka telefoniczna jest pełna. Nie można dodać nowego wpisu.	Usuń niepotrzebne dane z książki telefonicznej i spróbuj ponownie.
Brak wpisów	Książka telefoniczna nie zawiera żadnych wpisów. Patrz sekcja "Zapisywanie pozycji w lokalnej książce telefonicznej", str. 35. Dziennik połączeń przychodzących lub wychodzących jest pusty.	
Wymaga naprawy	Wada urządzenia.	Skontaktuj się ze sprzedawcą/dostawcą usług telekomunikacyjnych.
Błąd ks. tel.	Podczas pobierania książki telefonicznej brakło miejsca w pamięci.	<ul style="list-style-type: none"> <li>● Usuń niepotrzebne dane z książki telefonicznej lub skontaktuj się z administratorem w sprawie liczby pobieranych pozycji.</li> <li>● Ta wiadomość zniknie po przejściu do książki telefonicznej.</li> </ul>

### Historia zmian

---

#### Plik oprogramowania w wersji 02.015

---

##### Zmieniona zawartość

- Menu główne (str. 19)
  - Zmiana przypisania klawiszy programowalnych (str. 43)
  - Opcje przycisków—Klucz programu (str. 55)
  - Opcje ekranu—Ekran gotowości (str. 57)
  - Status—Stan linii (str. 60)
- 

#### Plik oprogramowania w wersji 02.040

---

##### Nowa zawartość

- Ust. systemu—Restart (str. 62)

### SZABLON MONTAŻU NA ŚCIANIE

1. Zamocuj w ścianie wkręty zgodnie z instrukcjami.
2. Zamocuj jednostkę na wkrętach.

**Uwaga:**

Dopasuj rozmiar papieru do tego szablonu. Jeśli rozmiar papieru różni się od wymiarów tego szablonu, użyj wymiarów przedstawionych tutaj.

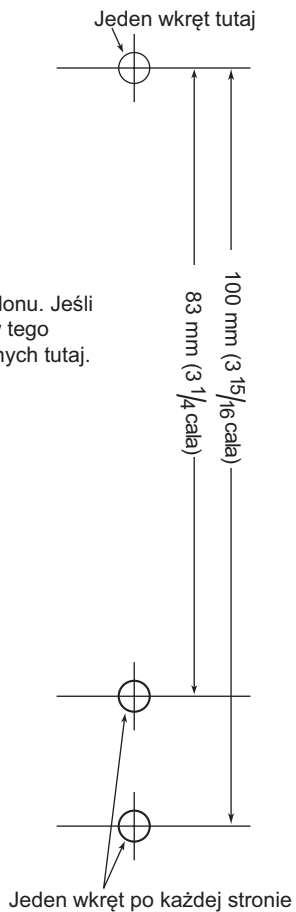





## Panasonic System Networks Co., Ltd.

1-62, 4-chome, Minoshima, Hakata-ku, Fukuoka 812-8531, Japonia  
Witryna internetowa: <http://www.panasonic.net/pcc/support/sipphone/>

Prawa autorskie:

Prawa autorskie do materiałów zawartych w tym dokumencie należą do firmy Panasonic System Networks Co., Ltd., a ich rozpowszechnianie może się odbywać wyłącznie na użytek wewnętrzny. Inne metody rozpowszechniania, zarówno w części, jak i całości, są zabronione bez uprzedniego uzyskania pisemnej zgody firmy Panasonic System Networks Co., Ltd.